

Ondřej Cibulka

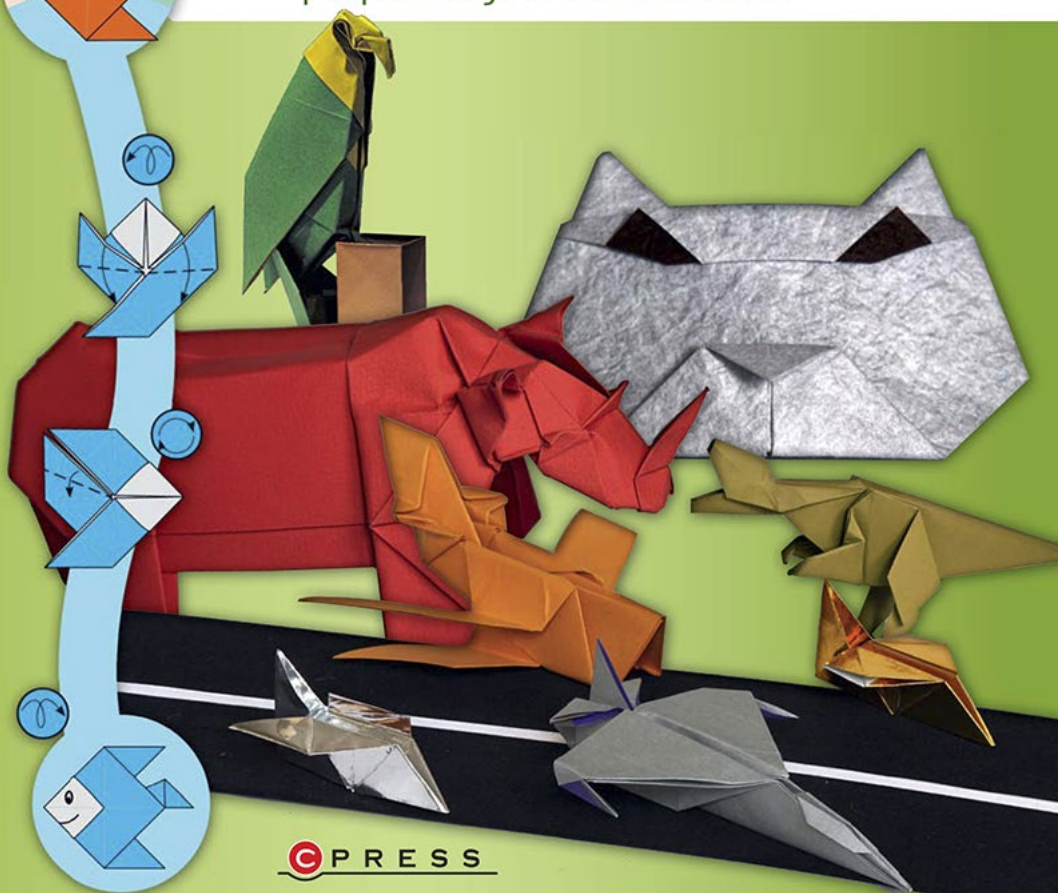

# ORIGAMI 2

Krok za krokem k úžasným  
papírovým modelům



 P R E S S

# Origami 2

Vyšlo také v tištěné verzi

Objednat můžete na  
[www.cpress.cz](http://www.cpress.cz)  
[www.albatrosmedia.cz](http://www.albatrosmedia.cz)



**Ondřej Cibulka**  
**Origami 2 – e-kniha**  
Copyright © Albatros Media a. s., 2016

Všechna práva vyhrazena.  
Žádná část této publikace nesmí být rozšiřována  
bez písemného souhlasu majitelů práv.

**ALBATROS**  **MEDIA** a.s.

# Origami 2

Ondřej Cibulka

CPress  
Brno  
2016

# Obsah

O origami	5	Model: Tradiční cikáda	24	Model: Nosorožec	74
O autorovi	5	Model: Tradiční letící cikáda	25	Model: Buvol	80
O knize	6	Model: Tradiční brouček	25	Model: Hroch	86
Medailonky	7	Model: Tradiční samurajská přilbice a její drobná variace	26	Model: Rybenka	90
<b>Kapitola 1</b>	<b>13</b>	<b>Kapitola 3</b>	<b>37</b>	<b>Kapitola 5</b>	<b>103</b>
Origami symboly	13	Zmrzlina	37	Dvojitý šáteček	103
Údolní sklad (přeložit k sobě)	14	Model: Tradiční labuť	38	Model: Tradiční nebe-peklo-ráj	104
Hřbetní sklad, založit dozadu, zahrnout	14	Model: Kohout	39	Model: Tradiční lotosový květ	105
Vytvořit hranu, přeložit a rozložit	14	Model: Sova	40	Model: Tradiční španělská dóza	106
Vytvořit značku	15	Model: Duch	41	Model: Stegosaurus	108
Symbol zvětšit/zmenšit	15	Model: Létající ploštica	42	Model: Netopýr	112
Symbol otočit/obrátit	15	Model: Tuleň	43	<b>Kapitola 6</b>	<b>119</b>
Symbol nůžek (rozstříhnout, nastříhnout)	16	Model: Labuť	44	Trojité šáteček	119
Významný bod	16	Model: Benátská maska	46	Model: Tradiční parník	120
Harmonikový sklad, harmonika	16	Model: Maska lva	48	Model: Tradiční lokaj Yakko	121
Symbol opakuj na druhé straně	17	Model: Klapací maska krokodýla	50	Model: Tradiční variace lokaje Yakko	122
Srolování	17	Model: Papoušek	54	Model: Tradiční variace lokaje Yakko	124
Stejně vzdálenosti, stejné úhly	17	<b>Kapitola 4</b>	<b>55</b>	Model: Lokaj Yakko v ozdobném kimonu	126
Technika rozmáčknutí	18	Jednoduchý šáteček	55	<b>Kapitola 7</b>	<b>127</b>
Králičí ucho	18	Model: Tradiční větřík	56	Složený trojúhelník	127
Neviditelná hrana/sklad, vytáhni zevnitř	18	Model: Tradiční ozdobná dóza	57	Model: Složený trojúhelník	128
Prolomení	19	Model: Tradiční krabička	57	Model: Balónek s křídly,	129
Přehnutí	19	Model: Tradiční pajanita a její variace	58	vánoční ozdoba	130
Řesení	19	Model: Běluha	60	Model: Tradiční nafukovací ryba	132
Překlopení	20	Model: Stíhačka	62	Model: Nafukovací ryba s ploutvemi	134
Předpokládaná poloha	20	Model: Panáčkující zajíc	66	Model: Dva dvouplošníky	136
Zanořit/vtlačit	20	Model: Tygr s pruhy	70	Model: Tradiční vlašťovka	140
Okvěti	21			Model: Motýl	142
Model: Nosorožec	22				
Model: Páv	22				
<b>Kapitola 2</b>	<b>23</b>				
Cikáda	23				

# O origami

V posledních několika desetiletích se origami stalo novým fenoménem. Umění založené na vztahu mezi geometrií a čistým archem papíru si našlo své místo v designu, architektuře, typografii, sochařství, módním návrhářství, scénografii,

konstruktérství, geometrii i matematice. Origami má dnes také významnou společenskou úlohu při společném skládání v zájmových komunitách všech věkových kategorií a nachází své uplatnění i v lékařství v rámci ergoterapie či

pourazové rehabilitace. Přes všechny uvedené moderní abstraktní formy a polohy origami je stále nejvýraznější zájem o klasické skládání modelů zvířat, předmětů a tvarů, navazující na tradiční základy minulých století.

# O autorovi

Ondřej Cibulka je prvním českým profesionálním origamistou. Pílně překládá zahraniční knihy o origami, píše příspěvky o aktuálním dění ve světě origami na svůj internetový portál, provozuje vlastní internetový obchod s origami papírem, navrhuje, kreslí návody a skládá vlastní modely na zakázku. Vystudovány matematik a fyzik pohrdající

multimediálními výstřelky současného výtvarného umění a naopak uchovávat si velkou úctu k poctivému řemeslnému zpracování umění secese či renesance je tak právě i z tohoto důvodu oním poctivým řemeslníkem v přístupu k práci s papírem. Svými modely dnes již přesahuje i do dalších uměleckých oborů, navrhuje origami masky pro

divadelní studia (oceňovaná divadelní hra Svět zvířat pro Studio hrdinů, či masky labutí pro Simonu Rybákovou na Pražské Quadriennale 2015), skládá kompozice z hadí kůže. Stále si však ve své tvorbě uchovává vyzkoušené postupy tradičních modelů, které pečlivě a svědomitě zkoumá a přetváří svým originálním způsobem.

# O knize

Druhá autorská kniha Ondřeje Cibulky, volně navazující na svou předchůdkyni, je opět velice pečlivě lektorsky strukturována. Není divu, autor knihy je zkušeným učitelem origami, na svých kurzech a dílnách pečlivě seznamuje své žáky s klasickými postupy při skládání a tvorbě modelů a poodkrývá tak roušku tajemství abstraktních geometrických skládů čtverce papíru, omezeného na čtyři rohy, čtyři strany a dvě barvy v porovnání s reálným živým vzorem každého modelu. Každá z kapitol je ukázkou modelů z jednoho základu složení čtverce

papíru. Tyto základy vychází z tradičních a klasických modelů origami prověřených staletími, ať už v Japonsku (vodní bomba), nebo nám zeměpisně bližším Španělsku (pajarita), a pokračuje vlastními interpretacemi a variacemi ze stejného základu. Dnes již totiž origami zdaleka není jen japonským uměním. Origami se dnes skládá po celém světě, a ačkoliv se počátky tohoto umění v jednotlivých zemích liší, dnes může být mistrem origami kdokoliv, kdo takové umění ovládá. Ondřej Cibulka je českým mistrem umění skládání papíru,

reprezentujícím klasický směr origami s modely zvířat, objektů či masek z tradičních základů a z tradičního čtvercového dvoubarevného origami papíru. Skutečnost, že v knize jsou vedle autorských prací Ondřeje Cibulky publikovány i návody na složení modelů od významných světových mistrů klasického umění origami Josepha Wu a Roberta Langa, znamená pro nás, čtenáře a milovníky origami, že se s touto knihou ocitáme ve velmi dobré (origami) společnosti.

**Evžen Dub**

*Evžen Dub se s origami seznámil až v dospělosti, což mu dává výhodu nadhledu a nezávislosti. Povoláním je architekt, zajímají ho tudíž geometrické objekty, celistvé plochy či minimalismus. Poprvé vystavoval své interpretace v rámci výstavy Složit se dá cokoli, která proběhla v roce 2010 v Plzni na oslavu 20 let partnerství měst Plzeň a Takasaki. Od té doby se systematicky zabýval různými oblastmi origami od minimalismu, přes komplexní instalace, modulární objekty figurálního charakteru, až k čistým celistvým plochám, kde nezapře povolání architekta. V rámci mezinárodní origami konference v Praze například navrhl a realizoval origami model Karlštejna k 700. výročí narození Karla IV. Evžen Dub také vytváří své vlastní původní práce, které mj. publikoval v časopise Creased v USA.*

# Medailonky

Joseph Fleming  
(Philadelphia, USA)

Joseph Fleming je mladý nadějný origamista z USA. Je mu 24 let a origami skládá od dětství. Jako malý kluk dostal od rodičů svou první knihu s jednoduchými skládačkami a od té doby u papíru již zůstal. Přednost dává modelům, které nejsou ani příliš realistické, ani příliš umělecké a tímto stylem navrhuje i své vlastní. Jeho modely jsou oblíbené a známé na internetu, své práce však publikoval také v několika Vánočních origami knihách a sbornících v USA.

Mindaugas Cesnavicius  
(Kaunas, Litva)

Mindaugas Cesnavicius je třiačtyřicetiletý student inženýrství obnovitelných zdrojů z Litvy. S origami se poprvé setkal, když ho bratranec naučil skládat jeřába. Nyní již více než 10 let navrhuje a skládá vlastní modely. Při návrhu svých modelů se snaží vystihnout typickou pózu a efektivně využít rubovou stranu papíru. Zabývá se také kreslením návodů, proto některé jeho modely vyšly ve sbornících po celém světě a v r. 2016 také v knize Kreslené origami (Drawing Origami).

Robert Lang  
(Alamo, USA)

Robert Lang je původním povoláním teoretický fyzik, origami ho nicméně zaujalo natolik, že se mu začal věnovat profesionálně. Zaujalo ho, kolik matematiky se v origami skrývá, a začal skládání popisovat pomocí diferenciálních rovnic. Zabývá se teoretickou podstatou origami a specializuje se na navrhování modelů tzv. od monitoru. Je průkopníkem zavádění origami do průmyslu, pomocí jeho počítačového programu se skládají např. automobilové airbagy.

Joseph Wu  
(Vancouver, Kanada)

Joseph Wu je věhlasný a po celém světě uznávaný origamista, který stále ohromuje svým neobvyklým pojetím konstrukce modelů. Především je ale známý jako profesionál, který vytváří origami pro reklamu, ať už tištěnou, internetovou nebo televizní. Joseph Wu je navíc jediný ze světové špičky, který dosud nevydal žádnou knihu svých prací a přesto, nebo právě proto, je tak známý a obdivovaný.

Petr Stuchlý  
(Lány, ČR)

Petr Stuchlý je světově proslulý velmistr výčnělků. Jeho doménou jsou především členovci, ať už současní nebo prehistoričtí. Své modely navrhuje ekonomicky a po složení jsou jako živé, což (obojí) není běžné. Ke konstrukci modelů nepoužívá výhradně metodu plizování, jak bývá ve světě obvyklé, ale různé zajímavé základy. Jeho modely jsou však nesmírně obtížné a těžko zopakovatelné, často ani Petr nedokáže model znovu složit.

Hoang Tien Quyet  
(Vinh Phuc, Vietnam)

Mladý vietnamský origamista skládá origami od dětství, nicméně zásadní zvrat nastal po setkání s Giang Dinhem. Ten ho seznámil s metodou mokrého skládání a Quyet začal tvořit své vlastní, zcela ojedinělé kreace. Ve svých modelech používá minimum skladů a tvaruje především ohýbáním. Ve velkém světě origami se pohybuje poměrně krátce, teprve od roku 2012, už se však etabloval jako zkušený a umělec-ky vyzrálý origamista.



Tradiční modely, cikáda (vpravo) a letící cikáda (str. 24 a 25).  
Interpretace Ondřej Cibulka.



Drobná variace tradiční samurajské přilbice (str. 26).  
Interpretace Ondřej Cibulka.



Ondřej Cibulka: Maska mývala (str. 27).  
Interpretace Ondřej Cibulka.



Ondřej Cibulka: Dvě kočičí masky, perská kočka, siamská kočka (str. 28).  
Interpretace Ondřej Cibulka.



Ondřej Cibulka: Maska (str. 30).  
Interpretace Ondřej Cibulka.



Ondřej Cibulka: Maska antilopy (str. 32).  
Interpretace Ondřej Cibulka.



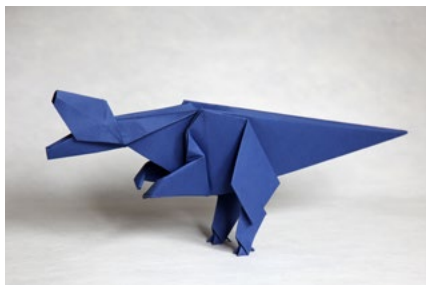

Ondřej Cibulka: Gigantosaurus (str. 34).  
Interpretace Ondřej Cibulka.

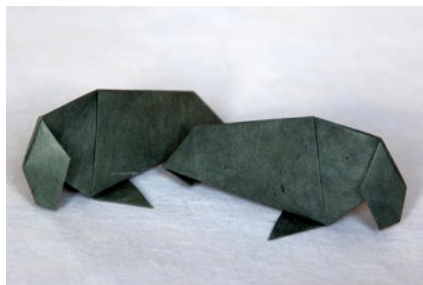

Matěj Cibulka, Ondřej Cibulka: Tuleň (str. 43).  
Interpretace Ondřej Cibulka.



Ondřej Cibulka: Labuť (str. 44).  
Interpretace Ondřej Cibulka.



Joseph Wu: Papoušek (str. 54).  
Interpretace Joseph Wu.



Ondřej Cibulka: Běluha (str. 60).  
Interpretace Ondřej Cibulka.

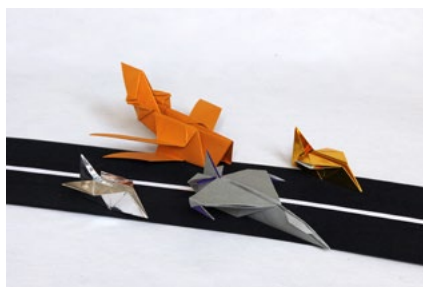

Petr Suchlý: Stíhačka (str. 62), Ondřej Cibulka:  
Dvojplošník (str. 136), Tradiční stíhačky (kovový  
papír; str. 122 a 124).  
Interpretace Ondřej Cibulka.



Ondřej Cibulka: Panáčkůjící zajíc (str. 66).  
Interpretace Ondřej Cibulka.



Ondřej Cibulka: Tygr s pruhy (str. 70).  
Interpretace Petr Stuchlý.



Ondřej Cibulka: Nosorožec (str. 74).  
Interpretace Ondřej Cibulka.



Hoang Tien Quyet: Buvol (str. 80).  
Interpretace Hoang Tien Quyet.



Ondřej Cibulka: Hroch trojživelný  
(výchozí arch rozdělený na čtvrtiny  
místo na třetiny, str. 86).  
Interpretace Ondřej Cibulka.



Robert Lang: Rybenka (str. 86).  
Interpretace Robert Lang.



Tradiční španělská dóza (str. 106).  
Interpretace Ondřej Cibulka.

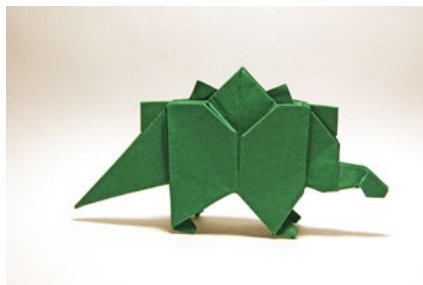

Mindaugas Cesnavicius: Stegosaurus  
(str. 108).  
Interpretace Mindaugas Cesnavicius.



Joseph Fleming: Netopýr (str. 112).  
Interpretace Ondřej Cibulka.



Ondřej Cibulka: Vánoční ozdoba (str. 130).  
Interpretace Ondřej Cibulka.

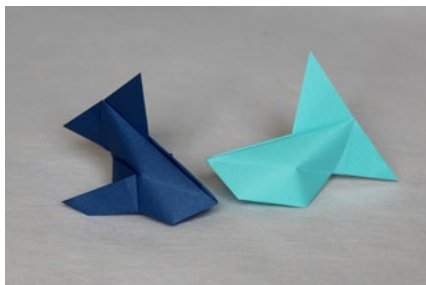

Tradiční nafukovací ryba (vpravo),  
Ondřej Cibulka: Variace ryby s ploutvemi  
(str. 134 a 134).  
Interpretace Ondřej Cibulka.

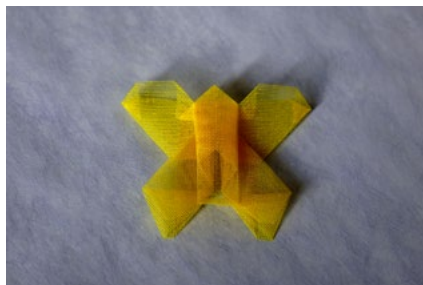

Ondřej Cibulka: Motýl (str. 142).  
Interpretace Ondřej Cibulka.

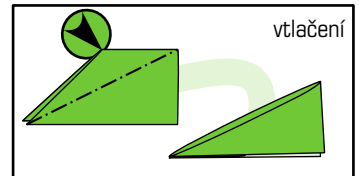
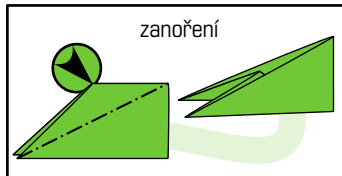
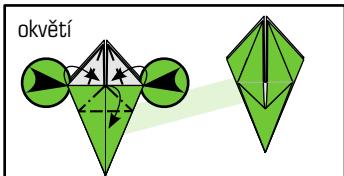
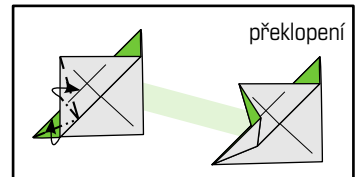
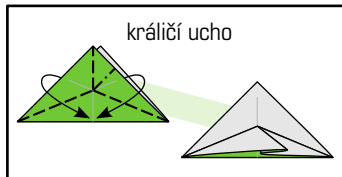
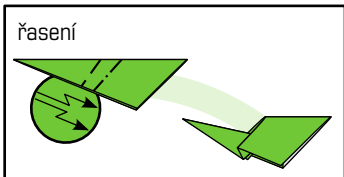
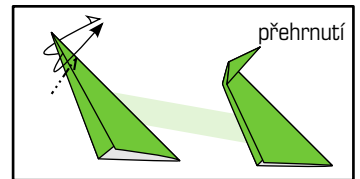
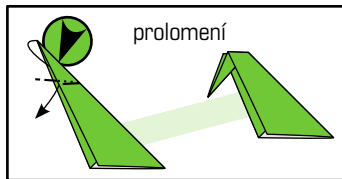
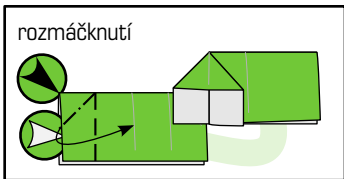
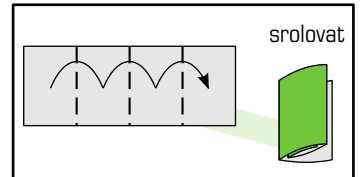
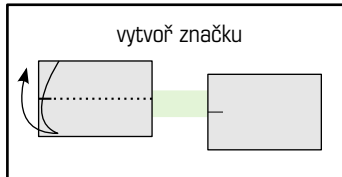
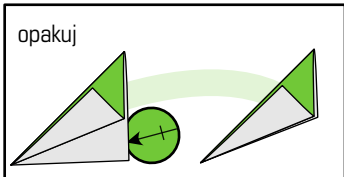
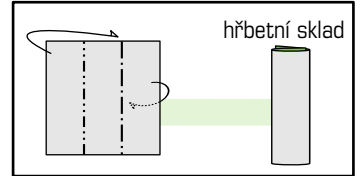
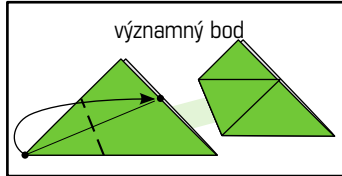
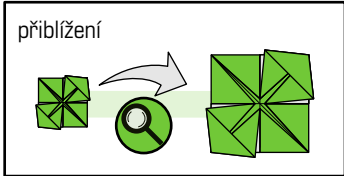
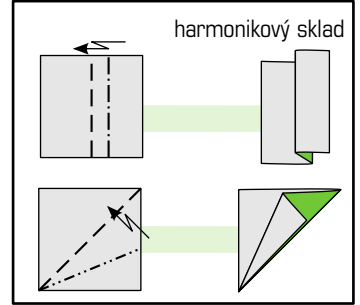
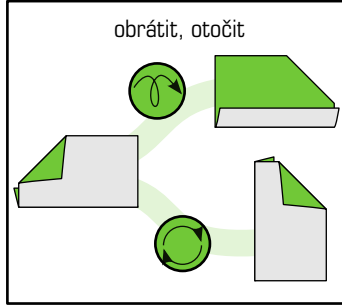
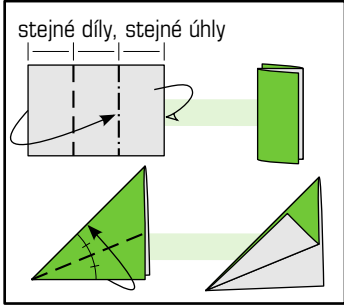
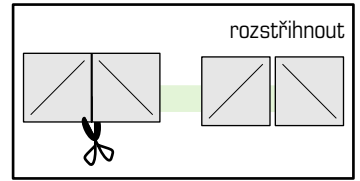
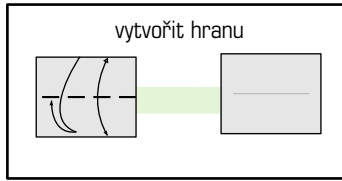
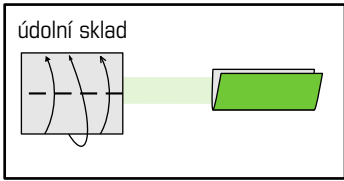

# Kapitola 1

## Origami symboly

Symbolický jazyk origami vznikl v první polovině 20. století. Základy tohoto jazyka položil japonský inženýr Akira Jošizawa, který využil svého vzdělání v oblasti deskriptivní geometrie a vytvořil soubor značek a symbolů vyjadřující jednotlivé operace s papírem. Tento soubor používáme dodnes a tvoří základ i pro tuto knihu.

Na protější straně vidíte soubor symbolů a značek přehledně v tabulce, zatímco na stránkách první kapitoly jsou jednotlivé symboly detailně zobrazené a u každého z nich najdete stručný popis jejich významu. Na závěr uvádíme dva cvičné modely, které jsou zdánlivě jednoduché.

Vedle tabulky symbolů jsou zobrazené postupy ke složení dvou základů – složeného trojúhelníku a složeného čtverce. Všechno podstatné je tedy na jediné dvoustraně a není potřeba nic dlouho hledat a listovat kvůli tomu. Tuto dvoustranu si založte, budete ji často potřebovat.

Složený trojúhelník

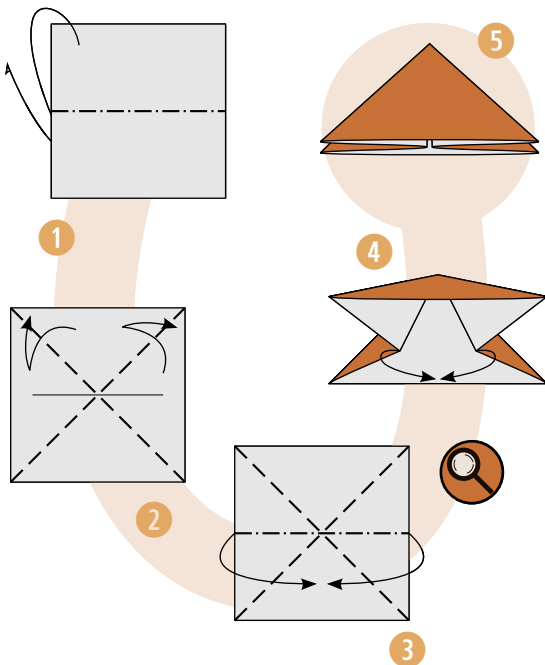

Složený čtverec

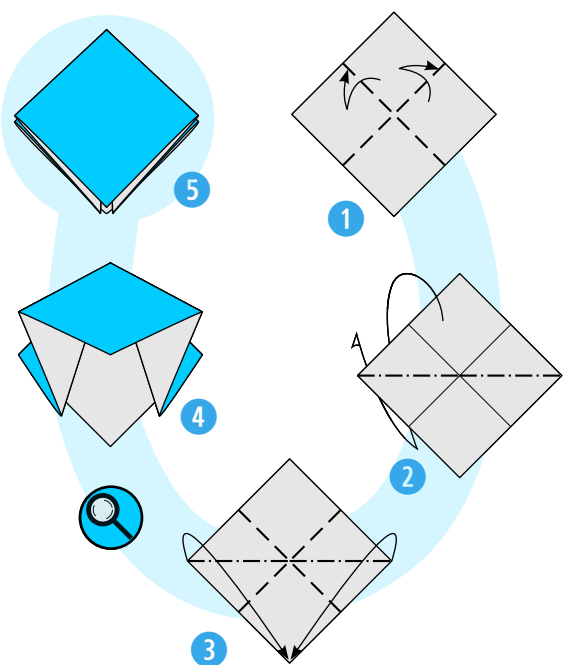

## Údolní sklad (přeložit k sobě)

Základním stavebním prvkem je údolní sklad neboli „údolí“. Údolní sklad používáme denně, například při skládání dokumentů. Znakem vyjadřujícím údolní sklad je přerušovaná čára, kterou doplňuje šipka. Šipka ukazuje doporučený směr přeložení papíru. Šipky mohou mít různé tvary, zde máme zobrazené tři možnosti. Dodržuje se konvence, že šipka údolí je plná.

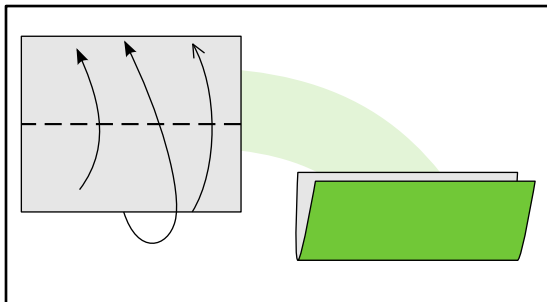

## Hřbetní sklad, založit dozadu, zahrnout

Opakem údolního skladu je hřbetní sklad neboli „hřbet“. Údolní a hřbetní sklad bývají uváděny vedle sebe jako základní stavební kameny origami. Hřbetní sklad se zobrazuje čerchovanou čarou a šipkou, která míří za model. Šipka je na jedné straně čáry a je prázdná. Při vlastním skládání hřbetního skladu se obvykle skládanka otočí tak, aby se skládalo údolí, a model se pak obrátí zpět.

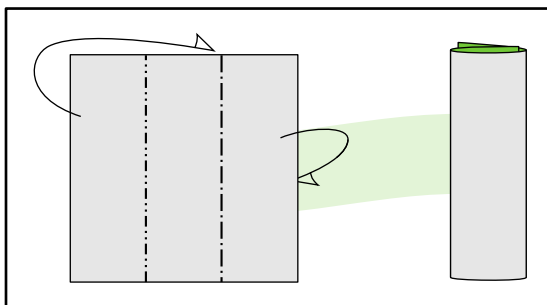

## Vytvořit hranu, přeložit a rozložit

Často potřebujeme vytvořit tzv. pomocný sklad, např. pro určení středu čtverce. Mluvíme o vytvoření hrany, což znamená přeložení a opětovné rozložení papíru. Takto vytvořený překlad drží svou orientaci (údolí nebo hřbet), a proto se vyjadřuje buď přerušovanou, nebo čerchovanou čarou a šipka je dvojitá – vede tam a zpět. Výsledný sklad se dále zobrazuje tenkou plnou čarou.

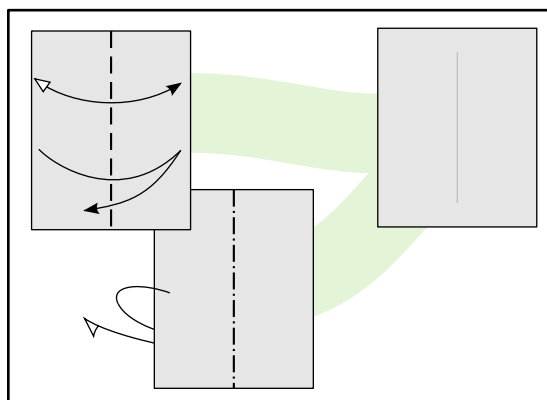

## Vytvořit značku

Origami je obvykle krásné, krásnější je, když se dobře povede, a vůbec nejkrásnější, když model nehyzdí žádné nepotřebné sklady. Velkou část pomocných skladů je možné odstranit, když se použije vytvoření značky místo zarýhnutí skladu po celé jeho délce. V návodu se obvykle vyznačí místo, kde se má značka zarýhnout a zbytek virtuálního skladu se vytečkuje.

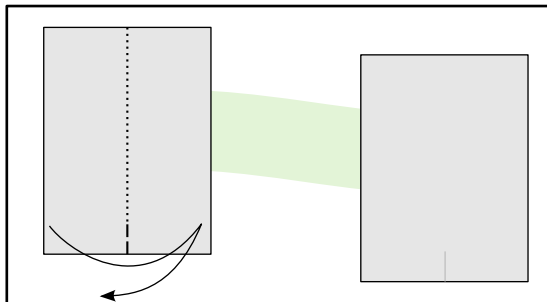

## Symbol zvětšit/zmenšit

Postupným skládáním se velice rychle zmenší celková plocha. Proto se obvykle začíná s menším čtvercem, dokud jsou první sklady přehledné a jakmile se skládanka příliš zmenší, přiblíží se. K tomu se používá symbolu lupy nebo zvětšující se šipky jako upozornění, že další obrázky jsou blíž. Používá se to také pro zaostření na detaily části skládanky ve výřezu.

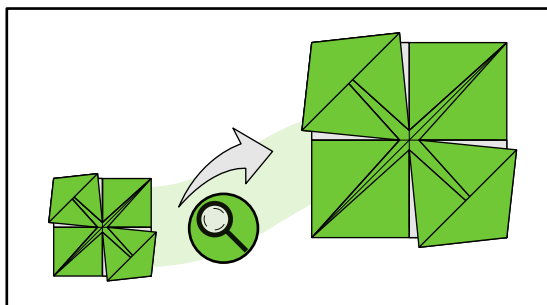

## Symbol otočit/obrátit

Symbodem „otočit“ se vyjadřuje otočení modelu na stole do jiné pozice, buď tzv. postavení na nohy, nebo otočení do vhodnější polohy pro skládání. Symbol „obrátit“ znamená obrácení na druhou stranu modelu, tj. ve vzduchu nad rovinou stolu. Oba symboly se nacházejí v prostoru mezi rozkresy a v našich diagramech je najdete zvýrazněné barevným kroužkem.

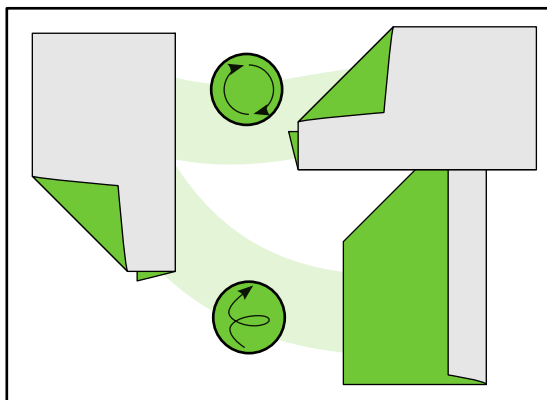

## Symbol nůžek (rozstříhnout, nastříhnout)

Obvykle jsou lidé přesvědčeni, že se origami může skládat pouze ze čtverce a při jeho výrobě nelze použít lepidlo či nůžky. V origami je ale dovoleno vše, i stříhání nebo nastřihávání. Díky nastřihávání jsou modely jednodušší a přístupnější i menším dětem. Pro stříhání či nastřihávání se používá symbol nůžek a vedení stříhu se vyznačuje silnou nepřerušovanou čarou.

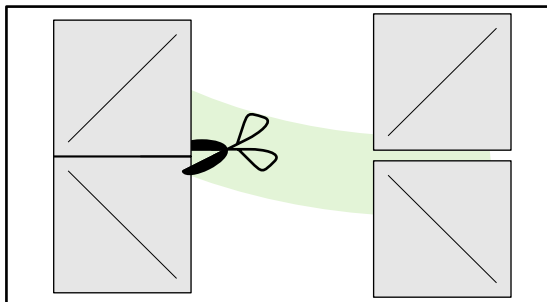

## Významný bod

Pokud překládáme vrchol do určitého místa, občas je užitečné zvýraznit přesné místo, se kterým chceme překládaný vrchol slícovat. Tento vrchol i dané místo se označuje černým puntíkem. Jindy pro změnu musí sklad procházet přesným křížením skladů, křížení skladu a okraje papíru nebo např. rohem. Pokud má nový sklad protínat nějaká význačná místa, označují se kroužkem.

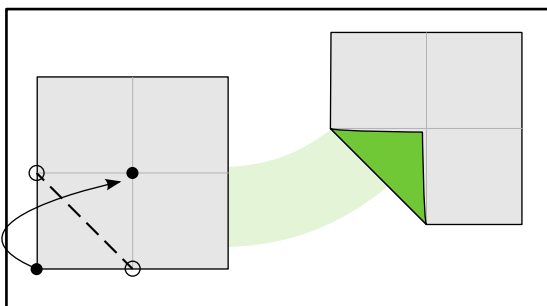

## Harmonikový sklad, harmonika

Běžně se při skládání modelů používají dva údolní sklady vedle sebe, ať už rovnoběžně nebo pod určitým úhlem. Pro zkrácení návodu se používá symbol blesku představující harmonikový sklad, kde se první překlád zobrazuje jako údolí, druhý jako hřbet. Ve skutečnosti se nejprve přeloží údolní sklad a následně znovu údolní sklad v místě, kde je vyobrazen hřbetní sklad.

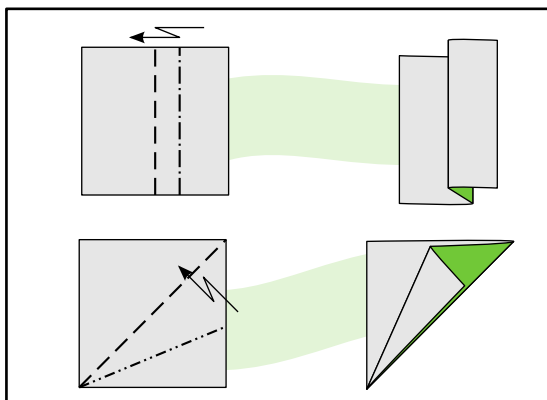



## Symbol opakuj na druhé straně

Rovná šipka s příčnou krátkou čarou směřující na určité místo vyjadřuje opakování zakreslené operace. Modely jsou obvykle symetrické a co se skládá vepředu či vlevo, skládá se i vzadu nebo vpravo. Často se opakování provádí na více vrstvách, cípech či chlopních, v takových případech je příčných čar přes šipku více. Jejich počet pak vyjadřuje počet opakování.

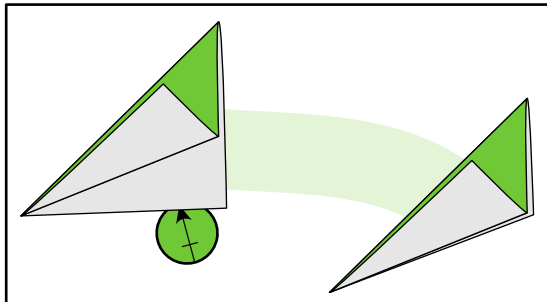

## Srolování

Srolování papíru opakováním skladů v jednom směru není příliš běžné. Setkat se s tím můžeme např. při formování čenichu, při zešíkmení okrajů apod. Symbol slouží k úspoře místa – jde o několik skladů údolí (příp. hřbetů) za sebou. Papír lze rolovat rovnoběžně nebo dělením úhlu, podobně jako když rolujete kornout na šroubky. Rolování papíru vyjadřuje násobná šipka.

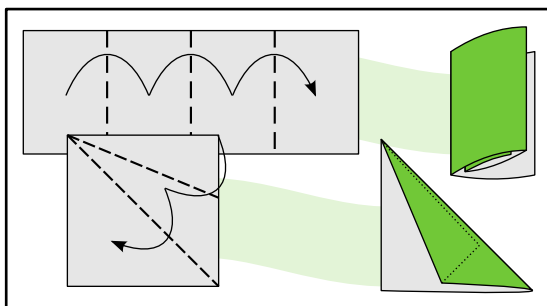

## Stejné vzdálenosti, stejné úhly

Často se celý model nebo jeho část překládá v dobře definované části (v polovině, třetině atd.), proto vznikl speciální znak, vyjadřující stejně veliké části. Podobný symbol vyjadřuje také stejně velké úhly. V drtivé většině případů se ovšem úhel půlí, proto se symbol půlení úhlů nekreslí a vyskytuje se pouze v místech, kde není zřejmé, o který úhel se jedná.

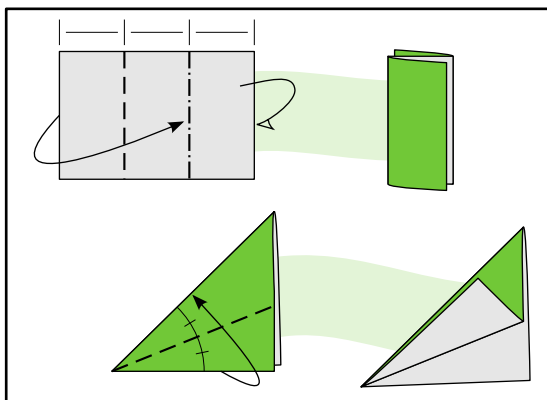

## Technika rozmáčknutí

Rozmáčknutí se vyjadřuje malou plnou šipkou bez čáry, která je doplněna zobrazenými sklady: údolním skladem u paty chlopně a hřbetním skladem v místě, kde se papír rozevře a vytvoří nový sklad. Tento nový sklad je obvykle možné připravit v dřívějších krocích. Při zobrazování rozmáčknutí se také často vyskytuje druhá šipka, která ukazuje, kde se má kapsa rozevřít.

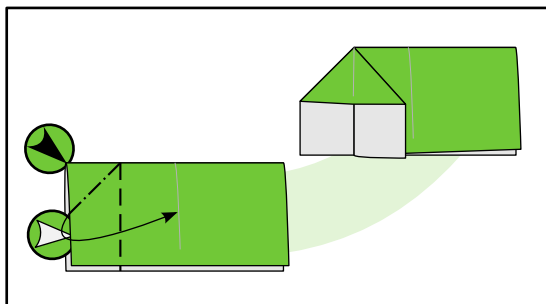

## Králičí ucho

Králičí ucho je další důležitá technika pro tvorbu modelů. Trojúhelníková chlopeň se stiskne mezi prsty (do špetky) a vytvaruje se ostrý vrchol. Chlopeň může být dlouhá a úzká nebo vypadat např. jako klasický pravouhlý trojúhelník. Obvykle se nejprve přeloží pomocné sklady a poté se složí obě strany cípu najednou a špička se stiskne mezi prsty. Vzniklý cíp se přeloží na stranu.

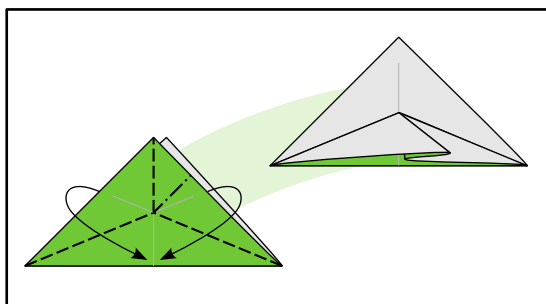

## Neviditelná hrana/sklad, vytáhni zevnitř

V některých případech může být užitečné vidět, kudy vedou okraje vrstev či cípů uvnitř modelu, kam není vidět. Tehdy se tyto okraje znázorňují tečkovanou čarou. Tečkovaná čára se rovněž používá, pokud je část skladu schovaná a není zřejmé, kudy vede a kde končí. Naproti tomu šipka, která vyjadřuje vytažení papíru zevnitř modelu, se obvykle zakresluje široká a bílá.

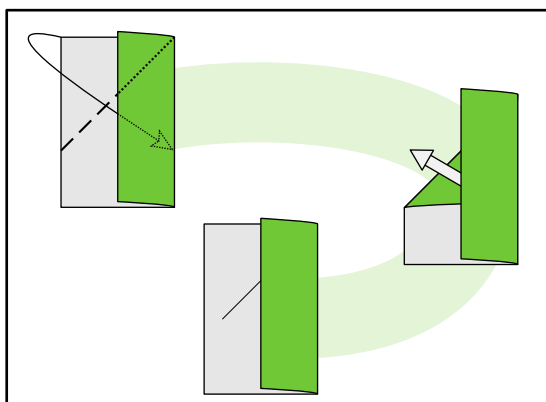

## Prolomení

Technika prolomení umožňuje tvorbu ptačích hlav, zvířecích noh, pařátů atd. Stejně jako v případě rozmáčknutí se pro popis prolomení používá šipka bez čáry. Umísťuje se na vrchol cípu, se kterým se pracuje. Většinou bývá doplněna klasickou šipkou, která vyjadřuje směr prolomení. V místě prolomení se zakresluje hřbetní sklad, jehož polohu a sklon si lze připravit pomocným skladem.

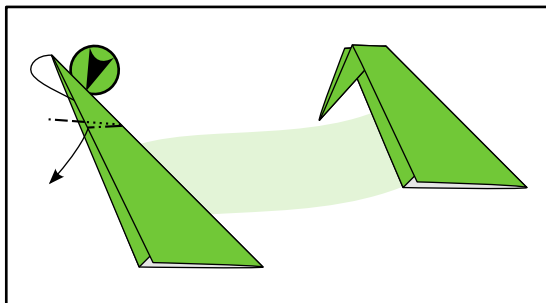

## Přehnutí

Přehnutí je vlastně varianta prolomení. Cíp na modelu má dvě hlavní křídla spojená hřbetem. Prolomení vsunuje špičku cípu mezi obě křídla, zatímco přehnutí přehrnuje špičku cípu přes hřbet spojených křídel. Vyznačuje se obvykle dvěma šipkami, které velmi názorně vyjadřují přehnutí papíru podél vyznačeného údolního skladu. Opět je možné si sklad připravit dopředu.

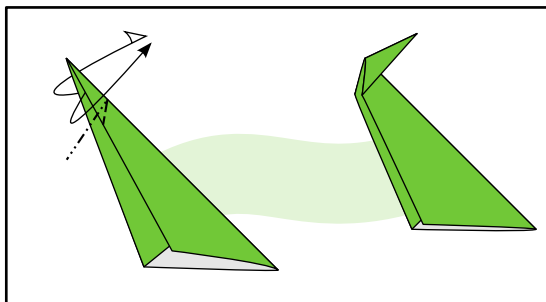

## Řasení

Řasa vzniká na přeloženém cípu a v podstatě se jedná o dvě po sobě jdoucí prolomení. Vzniknou tak dvě symetrické harmoniky, každá na jednom křídle přeloženého cípu. Jedná se o významný dokončovací prvek, který se využívá např. při oddělování hlavy od zobáku. Podobně jako harmonikový sklad se řasení zobrazuje pomocí dvou lomených šipek umístěných proti sobě.

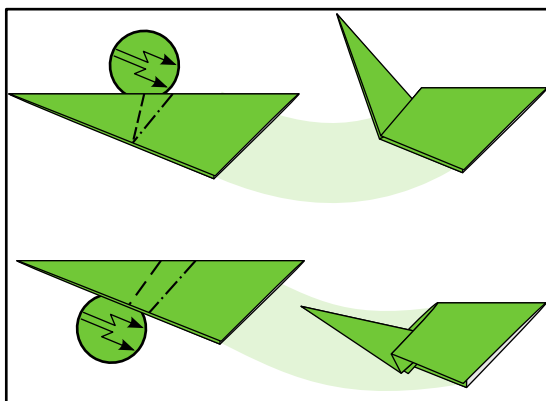

## Překlopení

Hlavním rysem překlopení je, že přeložením papíru na jedné části skládkanky se překlopí také papír v jiné, související části. Zobrazování překlopení v návodu je poměrně složité: vyznačí se sklady v jednotlivých částech, neviditelné úseky skládů se buď vytečkují, nebo schovají, šipky pak ukazují směry, ve kterých se jednotlivé části budou překládat.

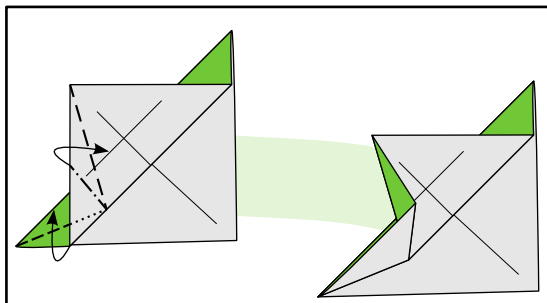

## Předpokládaná poloha

Při skládání složitějších kroků, rozmáčknutí cípu, překlopení vrstev či při ne zcela zřejmém vedení skládky nemusí být na první pohled vidět, jak bude model po přeložení vypadat. Často pomůže, když je pozice po provedení dané operace zobrazená přímo ve stejném rozkresu, a nikoliv až na dalším. K tomu se využívá tečkovaná čára, která zobrazuje konturu cípu, chlopně či vrstvy po přeložení.

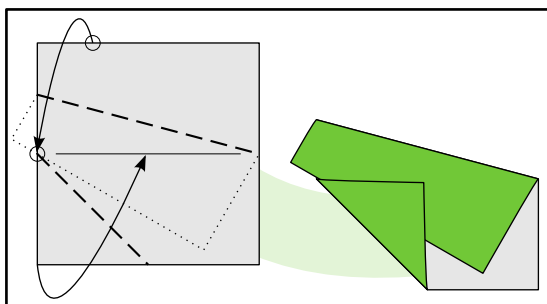

## Zanořit/vtlačit

Zanoření slouží k zúžení a oddělení cípů od sebe. Při zanoření je nutné model zespodu otevřít a horní část zanořit mezi jednotlivé části. Vtlačení slouží k uzamykání vrstev k sobě. Při vtlačení se vrstvy vespod modelu přidrží u sebe a ze shora se vrchol vtlačí dovnitř. Tím se vrstvy uzamknou. Zanoření i vtlačení se zobrazují shodně, hřbetním skládem a šipkou pro rozmáčknutí.

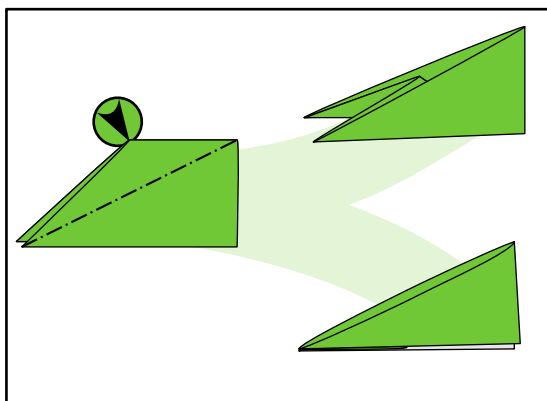

## Okvětí

Okvětí se často používá při tvorbě okvětních plátků. Slouží k zúžení existujících cípů a vytvoření nového nezávislého cípu. Má několik variant a každá z nich zahrnuje několik možností, jak ji složit. Na zelené straně je okvětí složeno pomocí dvou prolomení, zatímco na modré straně je znázorněn postup, při kterém nový cíp vzniká naráz. Nový cíp může zůstat v původní poloze, nebo se překloupat.

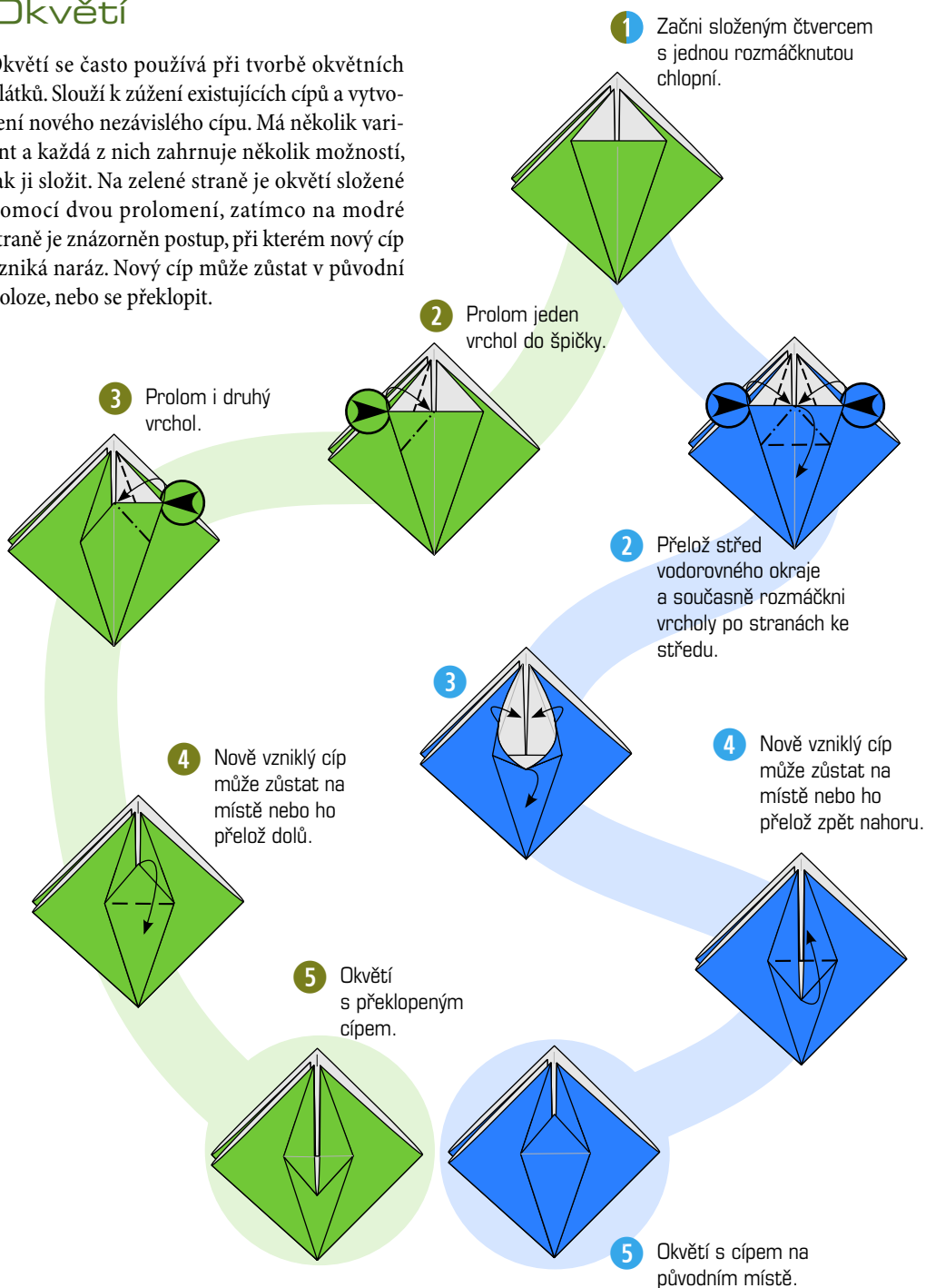

## Model: Nosorožec

(podle Vojty Drnka  
upravil Ondřej Cibulka)  
Kresba: Ondřej Cibulka

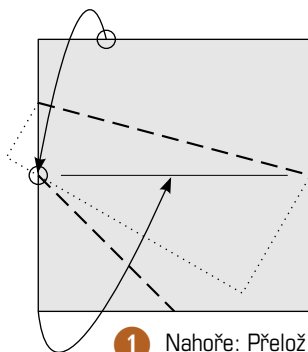

1 Nahoře: Přelož tak, aby sklad procházel středem archu a okraj lícoval s protilehlým středem. Dole: Cíp přelož ke středu.

2 Cíp vepředu založ, vrchní cíp přelož směrem ven.

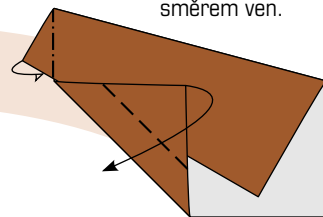

5 Nosorožec se špičatým rohem.

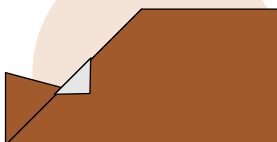

3 Přelož v polovině.

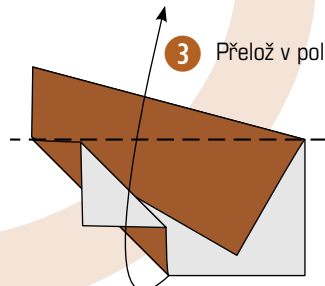

4

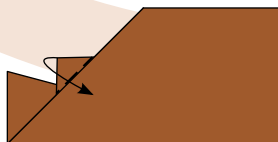

## Model: Páv

(podle Setsuko Fialové)  
Kresba: Ondřej Cibulka

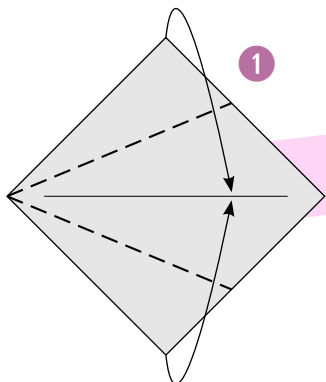

1

2

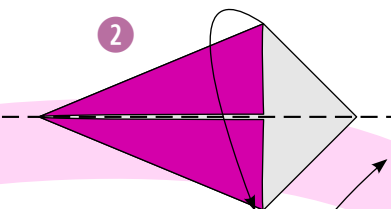

3 Řásením vztyč oba cípy.

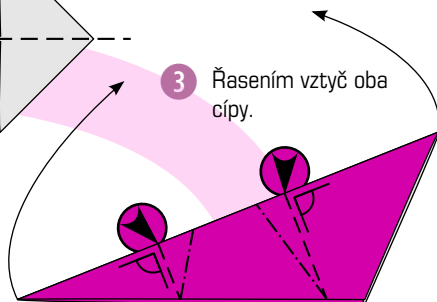

5 Páv.

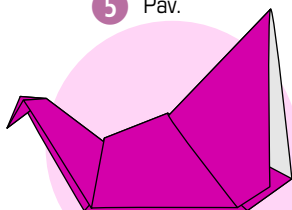

4 Prolom a vznikne zobák.

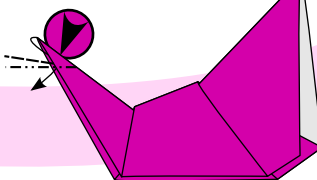

# Kapitola 2

## Cikáda

Na celém světě žije přibližně 2 000 pravých cikád (čeleď cikádovití – Cicadidae). Mají rozpětí křídel až 28 cm a bývají pestrobarevné, především ve světlých, žlutých, ale i zelených odstínech. Jedná se také o nejhlučnější zástupce z říše hmyzu – charakteristické hlasité cvrkavé zvuky dosahují až 120 dB a cikády je vyluzují pomocí membrány na zadečku.

Nepřetržitě bzučení cikád neodmyslitelně patří k japonskému létu. Bývá jich tam tolik, že je děti chytají a matky je vaří v sojové omáčce a sladkém saké. Není proto divu, že jedním z nejoblíbenějších origami v Japonsku je cikáda. Základ na cikádu je velice tvárný, což dokládají modely v této kapitole.

Jedná se především o tradiční cikádu a její variace, tradiční samurajskou přilbu a dále o několik různých masek. Masky mývala původně vznikla pro časopis pro děti Animalia, maska antilopy pro divadelní hru Říše zvířat. Na závěr si můžete z cikády složit něco úplně jiného – dinosaura.

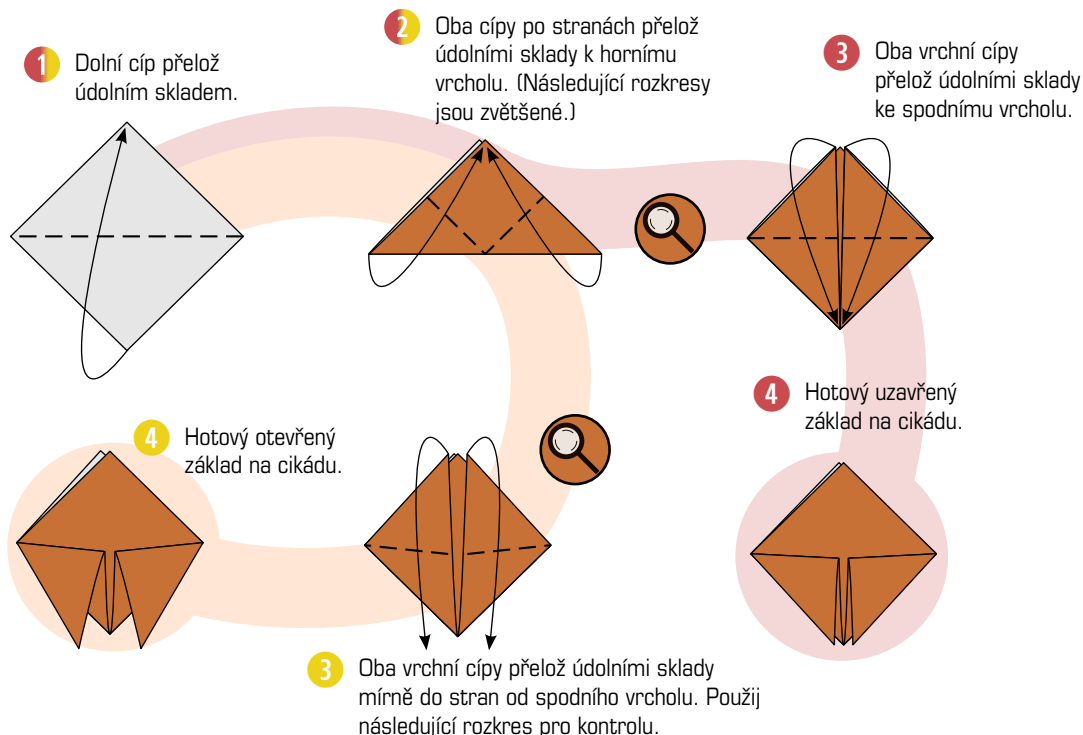

# Model: Tradiční cikáda

Kresba: Ondřej Cibulka

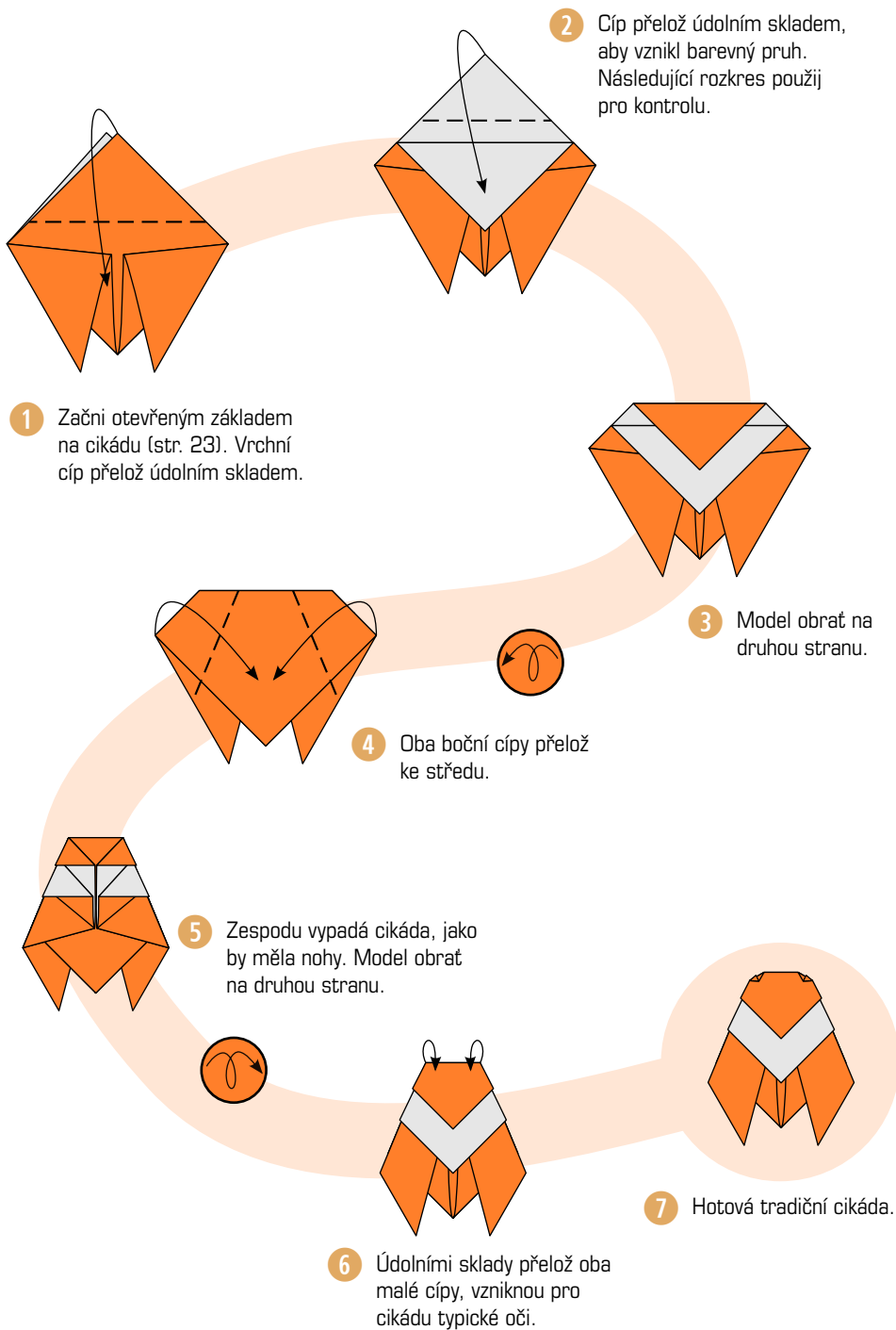



# Model: Tradiční letící cikáda

Kresba: Ondřej Cibulka

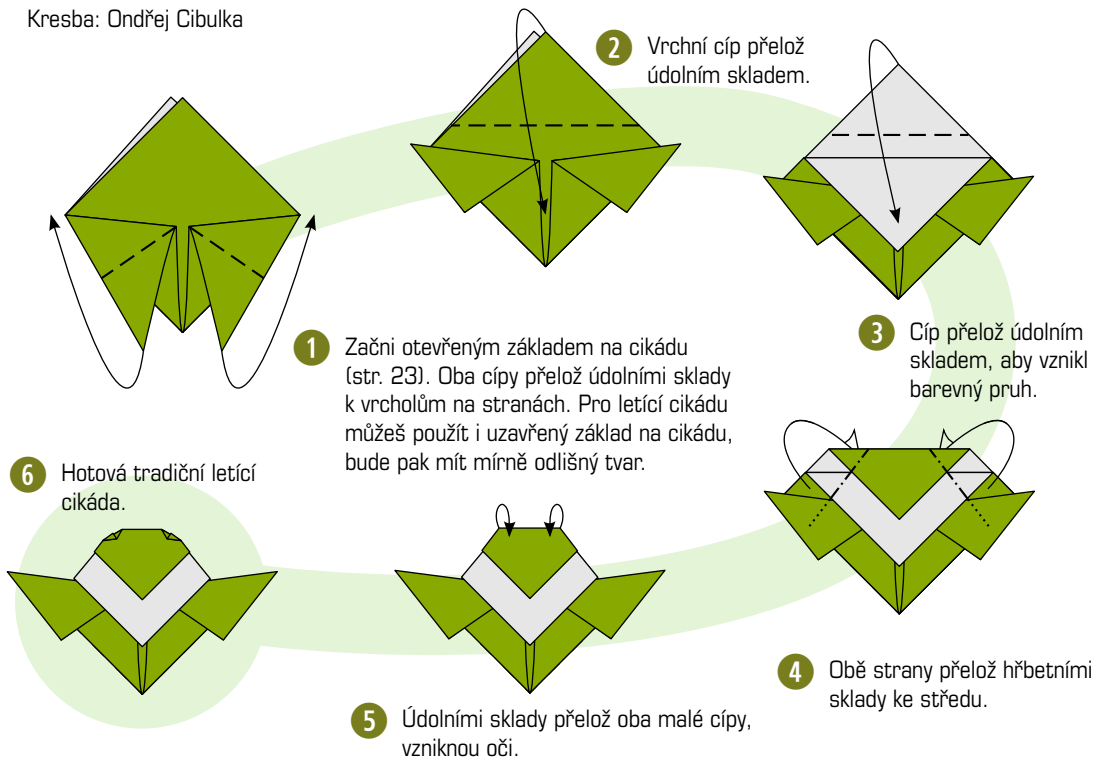

# Model: Tradiční brouček

Kresba: Ondřej Cibulka

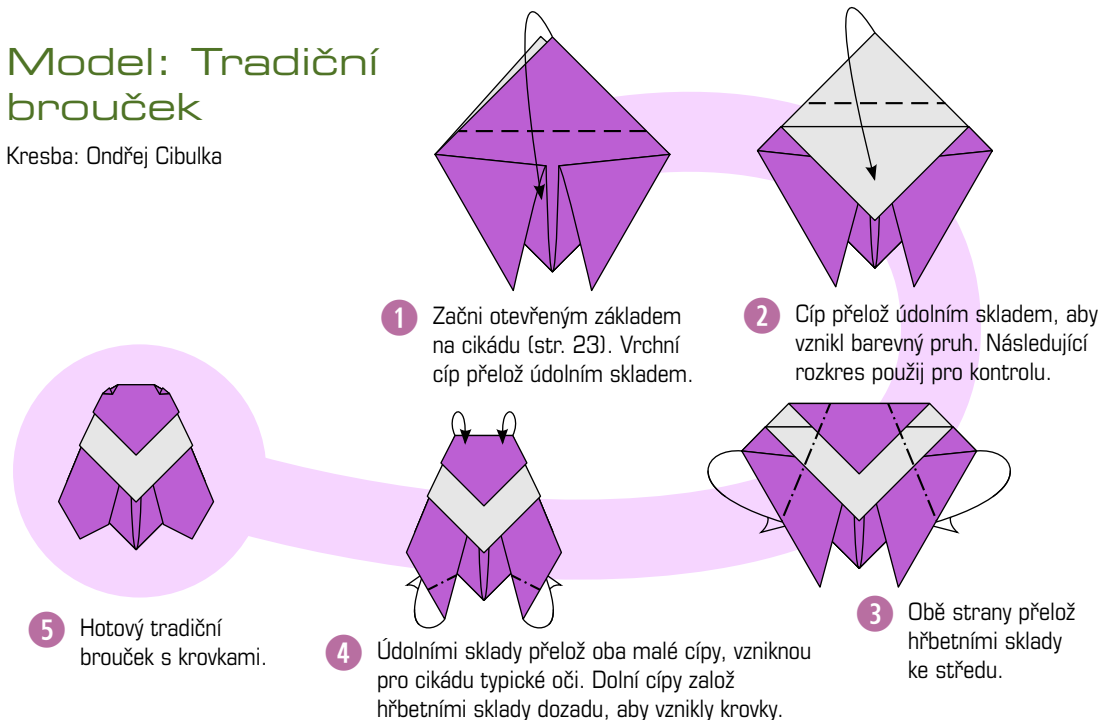

# Model: Tradiční samurajská přilbice a její drobná variace

Kresba: Ondřej Cibulka

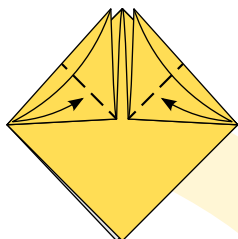

**1** Začni uzavřeným základem na cikádu (str. 23). Na obou cípech vytvoř pomocné hrany.

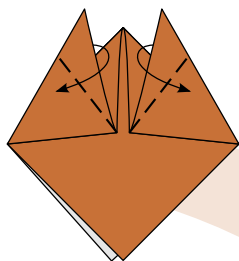

**1** Začni otevřeným základem na cikádu (str. 23). Přelož horní cípy údolními sklady do stran.

**2** Nejprve přelož horní cípy údolními sklady ke hranám vytvořeným v předchozím kroku, poté přelož dolní cíp údolním skladem přibližně do středu horního trojúhelníku.

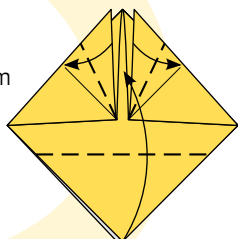

**2** Přelož dolní cíp údolním skladem přibližně do středu horního trojúhelníku.

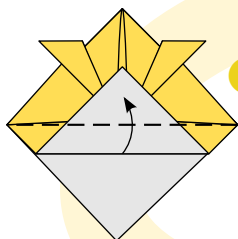
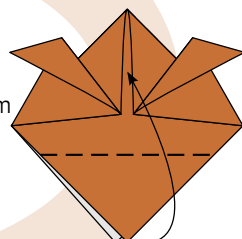

**3** Přesahující část přelož údolním skladem podél základny horního trojúhelníku.

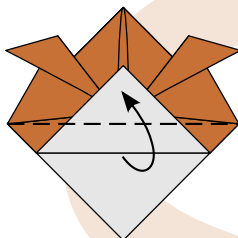

**3** Přesahující část přelož údolním skladem podél základny horního trojúhelníku.

**4** Dolní cíp přelož hřbetním skladem. Případně ho můžeš přeložit údolním skladem a zasunout dovnitř modelu.

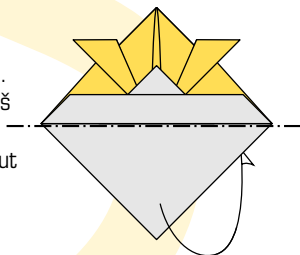

**4** Dolní cíp přelož hřbetním skladem. Případně ho můžeš přeložit údolním skladem a zasunout dovnitř modelu.

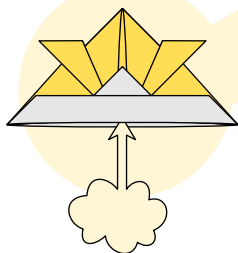
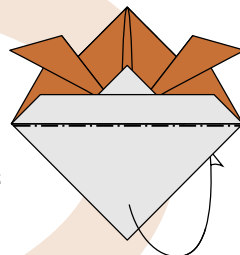

**5** Přilbu rozevři a nasad na hlavu.

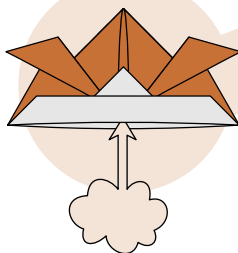

**5** Přilbu rozevři a nasad na hlavu.

# Model: Maska mývala

Autor & kresba: Ondřej Cibulka

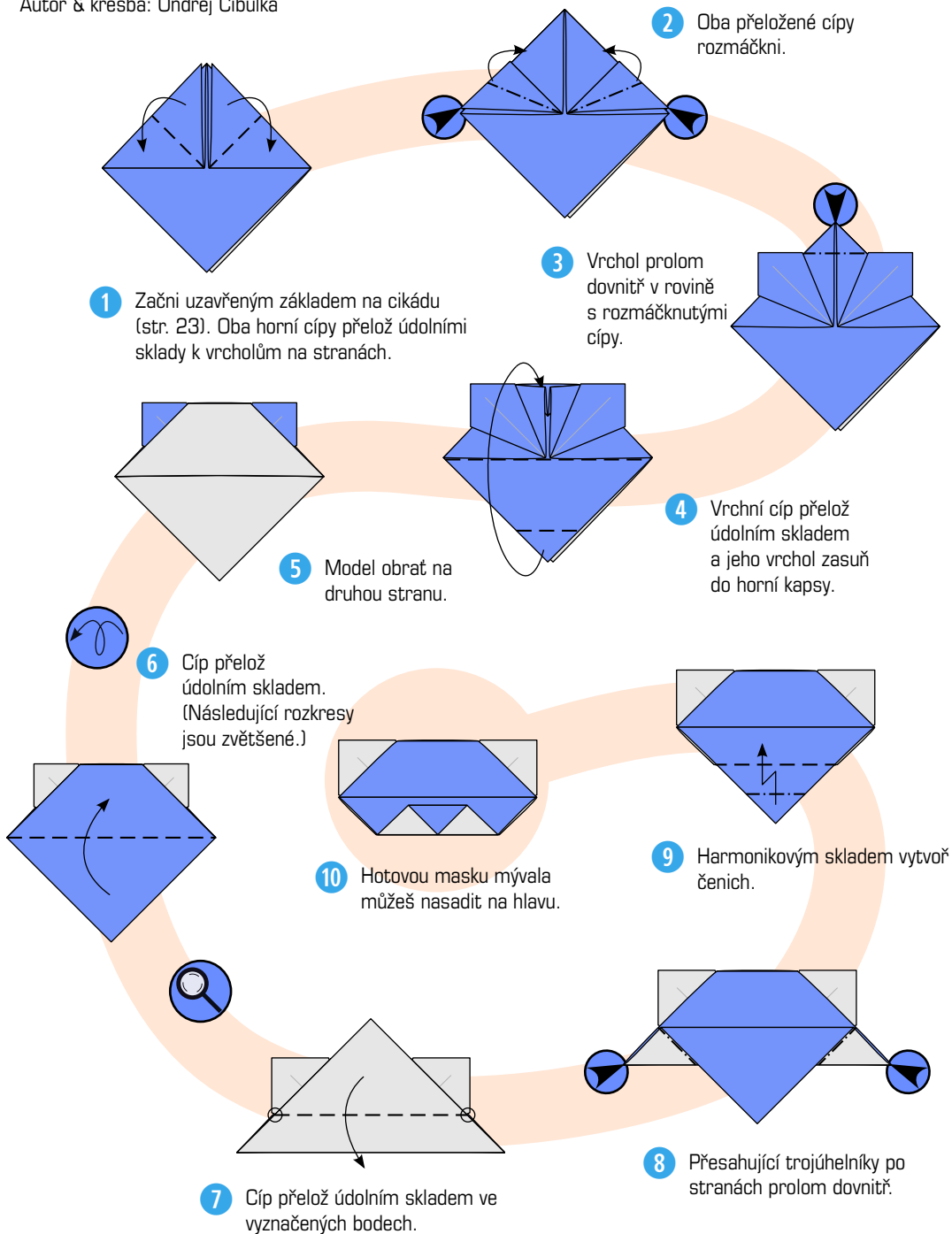

# Model: Dvě kočičí masky

Autor & kresba: Ondřej Cibulka

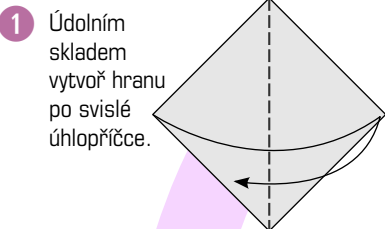

1 Údolním skladem vytvoř hranu po svislé úhlopříčce.

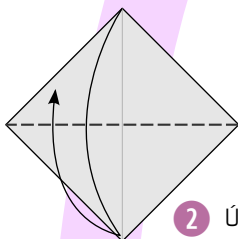

2 Údolním skladem vytvoř hranu po vodorovné úhlopříčce.

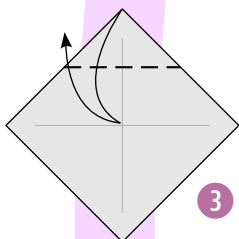

3 Údolním skladem vytvoř hranu přeložením cípu ke středu.

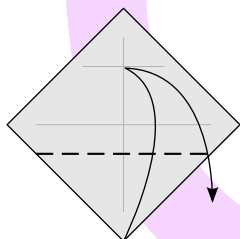

4 Údolním skladem vytvoř hranu přeložením cípu ke křížení z předchozího kroku.

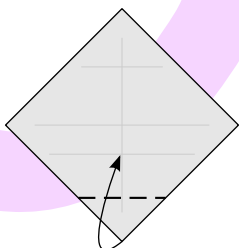

5 Cíp přelož údolním skladem k poslednímu křížení.

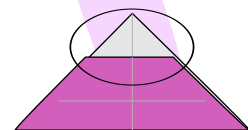

7 Následující rozkresy jsou zvětšené ve výřezu.

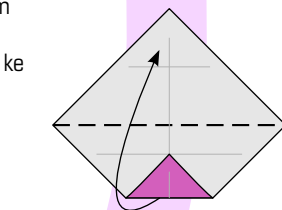

6 Cíp přelož údolním skladem podél vodorovné úhlopříčky.

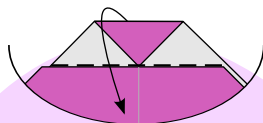

9 Cíp přelož údolním skladem.

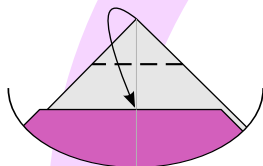

8 Cíp přelož údolním skladem.

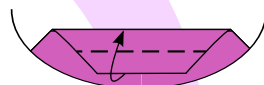

10 Cíp přelož údolním skladem napůl.

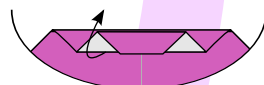

11 Cíp rozlož.

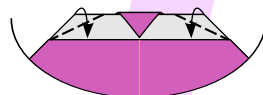

12 Oba vrcholy přelož údolními sklady.

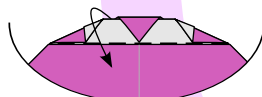

13 Cíp opět přelož údolním skladem zpět.



14 Hotové oči. (Následující rozkresy jsou opět zmenšené.)

19 Model obrať na druhou stranu.

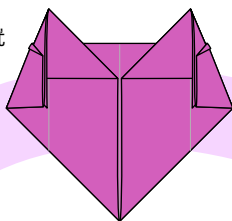

20 Cíp přelož údolním skladem na úroveň očí.

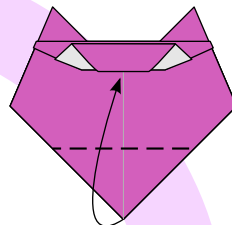

18 Oba cípy přelož údolními sklady ke svislým hranám.

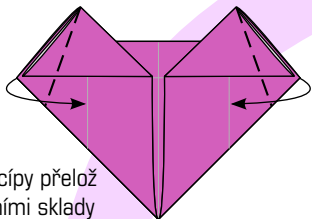

21 Cíp přelož údolním skladem.

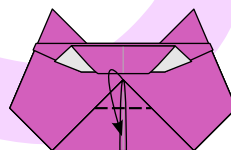

17 Oba cípy přelož údolními sklady k vrcholům na stranách.

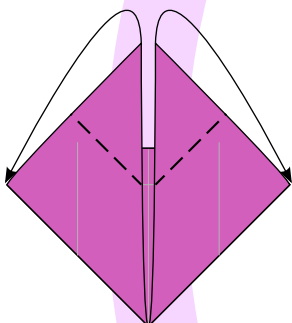

22 Hotová perská kočka. Pro metamorfózu perské kočky na siamskou obrať model na druhou stranu.

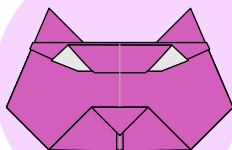

16 Oba postranní cípy přelož údolními sklady jako na cikádu. (Následující rozkresy jsou zvětšené.)

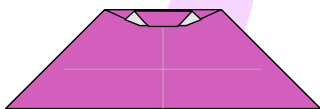
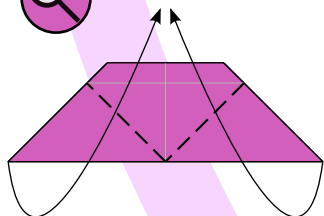

15 Model obrať na druhou stranu.



23 Obě strany přelož údolními sklady ke křížení vnitřních hřbetů modelu.

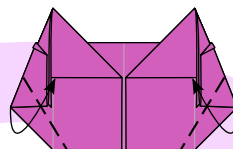

24 Model obrať na druhou stranu.

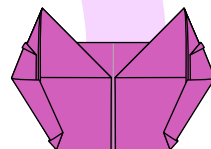

25 Hotová siamská kočka.

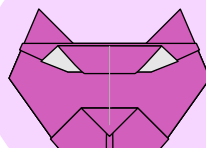

Toto je pouze náhled elektronické knihy. Zakoupení její plné verze je možné v elektronickém obchodě společnosti eReading.