

ŽELEZNÉ RAKVE

ZÁŽITKY KAPITÁNA NĚMECKÉ PONORKY ZA VÁLKY V ATLANTIKU



Herbert A. Werner

OMNIBOOKS

IRON COFFINS: A Personal Account of the German U-Boat Battles
of World War II by Herbert A. Werner
Copyright © 1969 by Herbert A. Werner
Published by arrangement with Henry Holt and Company, LLC,
New York
Translation © 2017 Vlastimil Dominik

ISBN 0-8050-7811-1

Herbert A. Werner

ŽELEZNÉ RAKVE

ZÁŽITKY KAPITÁNA NĚMECKÉ PONORKY ZA VÁLKY V ATLANTIKU

OMNIBOOKS

2017

VĚNOVÁNÍ

Námořníkům všech zemí, kteří zemřeli ve druhé světové válce
v bitvě o Atlantik a zejména mým kamarádům z ponorek,
kteří leží pohřbeni v železných rakvích.

*Na hrobech námořníků nejsou růže,
na vlnách oceánu nejsou lilie,
jediným projevem úcty je kroužení racků,
a slzy vyplakané jejich milými.*

Německá píseň

PŘEDMLUVA

Uznání amerického současníka

Není obvyklé mít příležitost, jakou jsem měl já, napsat úvod ke knize příslušníka cizí a kdysi nepřátelské branné moci, jehož osobní příběh je jako ten můj napsaný přes kopírák. Oba jsme v roce 1939 absolvovali na našich námořních akademiích; oba jsme ukončili ponorkářský výcvik a v roce 1941 jsme se hlásili na svých prvních ponorkách. Oba jsme za druhé světové války sloužili na palubách ponorek, kde jsme začínali v podřízených postaveních, a na konci války jsme byli veliteli lodí. Oba jsme kolem sebe slyšeli výbuchy hlubinných náloží, ale ty nebyly tak dobře mířené jako na některé naše dobré kamarády; a je naprosto jasné, že ty výbuchy znějí překvapivě podobně, ať to jsou nálože britské, americké nebo japonské. Oba jsme podnikali útoky na válečná a obchodní plavidla a viděli jsme, jak se potápějí velké lodě, někdy elegantně, jindy potupně po roztržení dna výbuchem bojové hlavice našeho torpéda. Německé ponorky používaly skoro stejnou taktiku jako my a já i Werner jsme proklínali našeho nepřítele jen proto, že svou práci dělal, jak nejlépe uměl.

Takže toho mám s Wernerem hodně společného, ačkoliv jsem o něm neslyšel, dokud jsem si nepřečetl jeho příběh. Ale když tohle všechno připustím, při objektivním hodnocení se musím vyhnout dvěma nástrahám. Tou první je profesionalita nás obou, která může zakrýt důležité rozdíly pramenící z protichůdných prostředí a cílů. Ta druhá spočívá v tom, že nevyhnutelné zahrnutí pocitů a postojů z války by mohlo, pokud se nerozpozná, ovlivnit objektivnost, o kterou bychom měli dnes usilovat. Tenká dělicí čára je dána tím, že můžeme obdivovat muže, kteří bojovali za Německo, ale na druhou stranu musíme odsoudit Hitlera a jeho nacismus. Pro správné posouzení této knihy je důležité, abychom měli tuto rozdílnost pocitů stále na mysli.

Werner ve své předmluvě uvádí, proč cítil potřebu *Železné rakve* napsat. Říká, že to považoval za svou dlouhodobou povinnost a chtěl utčit tisíce svých kamarádů, kteří leží navždy pohřbeni ve svých železných rakvích na dně moří. Na žádném místě jeho vyprávění nenajdeme politickou posedlost válkou; nelibuje si v invektivách vůči svým nepřítelům, ačkoli je jasné, že je stejně jako my všichni někdy proklínal. Ovšem to, co říká prostými slovy, má v sobě dramatický náboj a výrazně z toho vyčnívá zhrubnutí veškerého života zasaženého válkou. Může to znít podivně, ale vezměme v úvahu období na moři – námořníci namačkaní v plesnivějících, solí obalených ocelových skořápkách s dunícími dieselovými motory, s nedostatkem kyslíku, páchnoucích močí, naplněných exkrementy a kazícími se potravinami, odpalující nadšeně torpéda, zoufale hledající konvoje nebo v odevzdaném strachu ohrožovaní hlubinnými náložemi – tato období byla naprosto obdivuhodná bez ohledu na to, koho zasáhlo torpédo nebo hlubinná nálož, nás nebo je.

Na druhou stranu byl pobyt na souši časem poníženi a Werner se tím netají. Pohled na Německo v křeči porážky, nakažené morální zkázou vyvolanou válkou, působí stále drsněji, jak ruiny způsobené Hitlerem a jeho lidmi spějí k nevyhnutelnému a trpkému konci. Wernerovým příspěvkem k historii druhé světové války je v neposlední řadě osobní pohled na to, co musí válka – totální válka – nevyhnutelně znamenat pro slušného muže nebo ženu, které postihla.

To všechno jsme na spojenecké straně také věděli, ačkoliv jsme válku vyhráli a oni ji prohráli, ale v Německu to bylo mnohem zřetelnější. Prostřednictvím Wernera vidíme ochotně se odevzdávající pěkné dívky, protože muži mohou brzy zemřít; vidíme civilisty krčící se v krytech bojíci se podat pomocnou ruku lidem, kteří jsou na tom hůře než oni; vidíme šmelináře s čímkoliv, sexem nebo potravinami, a hierarchii vysoce postavených štábů, s nejlepším jídlem a nejhezčími dívkami, chráněných před boji, které vydávají zoufalé a nerealistické rozkazy neustále se zmenšujícímu počtu bojujících mužů.

Ale tahle kniha není o válce na domácí půdě. Jejím tématem je neuvěřitelně náročný život, vedení děsivé války, naprosto fantastické odhodlání a neustálá obětavost německých ponorkových námořníků. Na konci knihy si člověk může jen prohlédnout jejich ztráty – plných devadesát procent z těch v aktivní službě na moři (na rozdíl od obvyklých výpočtů zahrnujících i posádky na pevnině) – a musí před nimi smeknout. Jedna věc je z toho zřejmá – ke konci války, kdy se předpokládalo,

Železné rakve

že se z deseti z přístavu vyplouvajících ponorek vrátí jen dvě, podle rozkazu a s vysokou morálkou posádek stále vyplouvaly s vědomím, že se většina z nich nevrátí.

Je smutnou a strašně ironickou skutečností, s níž se Werner musel vypořádat, že většina z nich ke konci války věděla, že je boj prohraný. Hrdinství válečníka, jenž je obecně naivní, mladý, čestný a nepodplatitelný, se nikdy nemůže smířit se špatným koncem. Ovšem když se podíváme na poválečná desetiletí, je zřejmé, že tato nezdolnost byla jednou z předností, díky níž Německo znovu obnovilo svou národní čest.

Podle spojeneckých dokumentů došlo k obratu v ponorkové válce v Atlantiku přibližně v březnu 1943, kdy Spojenci nasadili proti německým ponorkám doprovodné letadlové lodě, zdokonalený radar a nové zbraně. Ještě nikdy jsem nečetl dramatictější zprávu, než jsou Wernerovy vzpomínky o tom, jak se tohle totální nasazení muselo jevit mužům na opačné straně. Svůj příběh vypráví bez nadneseného hrdinství. Plně to může ocenit jen jiný ponorkář z doby války, ale kdokoli jiný může tohle sdělení alespoň zaznamenat. Vezměme třeba tuhle pasáž: „Přesto, že naše zanoření označovala barva, kapitán nařídil útok na konvoj předtím, než mohly doprovodné lodě zaútočit na nás. Cvrlikání impulzů sonaru, dunění výbuchů hlubinných náloží a skřipavý hukot desítek motorů vytvářely našemu útoku pochmurnou doprovodnou hudbu.“

Silnou stránkou těchto mužů byla možná až nelogická houževnatost, jejíž výsledek byl podstatně menší než podstoupené riziko, i když jako jednotlivci neměli v tomto směru moc na výběr. Kniha končí tak, jak musela, tedy konstatováním demoralizace a beznaděje. Ale viděli jsme Wenera dozrávat v rozhodného, chladnokrevného a sebevědomého kapitána. Během stahování po spojenecké invazi v roce 1944 opouštěla jeho ponorka Francii jako poslední. Šest jeho předchůdců při tomto pokusu zahynulo, ale on zvedl rukavici a dovedl svou loď i s lidmi a vybavením bezpečně do Německa, které už nebylo v takovém stavu, aby se to dovědělo nebo ho to zajímalo. Ve světě, který se všude kolem něj rozpadal, už to nebyl mladík, který se před pěti lety vydal na moře. Nyní to byl muž, i když jen pětadvacetiletý, schopný postřehnout a zaznamenat všudypřítomný kolaps, všimnout si tance smrti a přesto se držet stranou.

„Šílenství!“ křičí Werner z každé stránky ke konci své knihy, kde začíná zpochybňovat politiku vůdců své země. Stále zaznamenává své

milostné poměry mezi hlídkovými plavbami, ale je vhodné poznamenat, že jak se tanec smrti zrychluje, milostné pletky pro něj ztrácejí důležitost. Nebylo to kvůli nějakému tajnůstkářství, ani proto, že by byly nároky mladého bojujícího muže méně závažné. Byl prostě mnohem vyčerpanější, než je schopen vůbec popsat, vyčerpaný psychicky i fyzicky, až na hranu svých životních sil. Německo, jaké znal, už neexistovalo – zmizelo dávno předtím; začal to chápat, když jeho otce uvěznili kvůli jeho spřátelení s židovskou dívkou. Už neexistovalo německé námořnictvo; jeho námořní část, které si vážil, byla úplně zničená. Zůstala jen groteskní obluda, ve dne udržující pozlátko kolem velitelství, v noci popíjející a nahánějící ženy.

„Šílenství!“ křičí Werner a šílenství to bylo. Ale existovali také hrdinové, kteří si zaslouhují obdiv, dokonce i když měli špatný cíl a jejich oběť tak byla marná. Nikdo nemůže obviňovat bojovníka, který své zemi věří natolik, že pro ni umírá. To by mělo dopřát těmto statečným duším, aby odpočívaly v pokoji, jisté si úctou světa jejich památce. Neměli bychom je příliš tvrdě kritizovat, když uvážíme, že Versailleská smlouva se nyní nepovažuje za ani zdaleka ideální dokument. Navíc nebyli jako skupina zasaženi rakovinou, která postihla vedoucí politiky. Protože jim to jejich nadřízení řekli, věřili, že když budou usilovně bojovat, mohou zachránit svou zemi před katastrofou, která se na ni valí ze všech stran. Očekávali smrt a většinu z nich také dostihla; přesto tvrdě bojovali a pokryli dno oceánu svými těly.

Edward L. Beach

kapitán, U. S. Navy (v. v.)

U. S. Naval War College, Newport, Rhode Island

15. února 1969

ÚVOD

Tato kniha, v níž popisuji své osobní zážitky z německého ponorkového loďstva za druhé světové války, je naplněním mého dlouhodobého závazku. Po skončení téhle ničivé války se role německého ponorkového loďstva někdy zkreslovala a podceňovala a to dokonce i ze strany vojenských historiků, kteří by měli znát pravdu. Protože jsem byl jedním z mála velitelů ponorek, kteří bojovali po celou válku a jimž se ji podařilo přežít, považoval jsem za svou povinnost vůči svým padlým kamarádům uvést to na pravou míru. Ve slovníku ponorkových námořníků bylo na prvním i na posledním místě slovo služba a nehledě na protichůdné zmínky jsme svou službu konali s korektní statečností překonávající všechny ostatní druhy zbraní. Byli jsme vojáci a vlastenci, nic více a nic méně, a ve své oddanosti ztracené věci jsme v hrozivých počtech umírali. Ale obrovskou tragédií ponorkového loďstva nebylo jen mnoho dobrých padlých mužů; bylo jí také to, že se mnoho našich životů promarnilo kvůli neodpovídající technice a hanebné politice vrchního velení ponorkového loďstva.

Z dnešního pohledu je klíčová důležitost ponorkového loďstva zcela nepochybná. Ať už Německo mohlo nebo nemohlo válku vyhrát, bylo zřejmé, že ji prohraje, pokud se do Velké Británie dostane dostatečné množství ohromné výroby amerických zbrojních továren. Na základě toho se stanovily cíle impozantní „bitvy o Atlantik“, v níž byly ponorky předvojem obrany Německa. I tak velká autorita jako Winston Churchill prohlásila: „Bitva o Atlantik byla po celou dobu války dominantním faktorem. Ani na chvíli jsme nemohli pominout fakt, že všechno, co se odehrávalo jinde, na zemi, na moři, ve vzduchu, nakonec záviselo na jejím výsledku a při všech těch starostech jsme s obavami sledovali, jak se štěstěna přiklání tu na jednu, tu na druhou bojující stranu.“ Je příznačné, že Churchill, který velmi dobře věděl o zkázách způsobených luftwaffe a německými raketami V-1 a V-2, také napsal: „Po celou dobu války mě skutečně děsilo jenom nebezpečí hrozící od ponorek.“

Když se na to podíváme z druhé strany, úspěchy Německa ve válce úzce souvisely se vzestupem a pádem jeho ponorkového loďstva. Tahle spojitost byla pro mne ještě zřetelnější pokaždé, když jsem vyšel po dlouhé hlídce na pevninu.

Vypuknutí války v září 1939 německé námořnictvo překvapilo. Zejména ponorkové loďstvo zastihlo zcela nepřipravené. Tuto situaci ovlivnila smlouva z roku 1935 mezi Německem a Velkou Británií, která omezovala výzbroj německého námořnictva na 35 procent britského, aby se zachovala vratká rovnováha sil, která tehdy existovala. Německo mělo v roce 1939 pouze 57 aktivních ponorek, z nichž 52 mělo malý výtlak a mohly podnikat jen krátké plavby blízko pobřeží. Zbývajících pět byly větší lodě konstruované pro dlouhé hlídky trvající až osm týdnů. Ovšem z těch celkových 57 ponorek jich bylo 18 vyčleněno pro výcvik nových posádek. Proti mocnému britskému válečnému námořnictvu, ohromné britské obchodní flotile, námořnictvům a obchodním loďm spojenců Británie a nevyčerpatelnému počtu neutrálních plavidel pronajatých Británií jsme tak měli k dispozici pouze 39 akceschopných ponorek.

Ovšem první rok ponorkové války byl pro Německo mimořádně úspěšný. Ačkoliv ztratilo 28 ponorek, zničilo jednu britskou letadlovou loď, pět křižníků, tři torpédoorbore, dvě ponorky a 438 obchodních lodí s celkovou hrubou tonáží 2,3 milionů tun. Kromě toho jsme v létě 1940 po porážce Francie postupně přemístili své ponorky na jih do francouzských přístavů v Biskajském zálivu. Tento přesun zkrátil naše přístupové trasy do Atlantiku a z něj a předznamenal novou fázi války na moři – velké bitvy s konvoji.

Admirál Karl Dönitz, od roku 1935 vrchní velitel ponorkového námořnictva, současně spustil ambiciózní program stavby největší floty ponorek na světě. Tehdejší nejmodernější ponorka, Typ VII, se stala standardní atlantickou ponorkou. Měla výtlak 770 tun a akční rádius 9000 námořních mil. Během války se postavilo 694 lodí tohoto typu a průběžně se vylepšovaly; měly na kontě asi 90 procent ztrát spojeneckých lodí. Navíc jsme postavili přes dvě stě větších ponorek ke kladení min, přepravě důležitých materiálů a především k doplňování paliva, torpéd a potravin bojovým ponorkám na moři.

Velká Británie brzy pocítila osten tohoto urychleného programu stavby ponorek. Intenzivní ponorková válka vedená proti trasám konvojů v severním Atlantiku vedla ke zničení 300 tisíc tun nákladu v jed-

nom čtyřtýdenním období na podzim roku 1940. Spojenecké ztráty narostly během dvou měsíců na jaře 1941 na 142 plavidel s celkem 815 tisíci tunami nákladu a půldruhého roku ponorkové války stál Spojence přes 700 lodí s celkovou hrubou tonáží 3,4 milionu tun. Churchill o nejtěžší hodině pro Británii napsal: „Tlak neustále narůstal a ztráty našich lodí hrozivě převyšovaly stavbu nových...Mezitím obávaný Prien a další špičkoví velitelé německých ponorek důsledně používali novou taktiku ‘vlčích smeček‘.“

V květnu 1941, když jsem se dostal s ponorkou do své první bitvy, byly naše útoky na plavební trasy jednostranným triumfem. Spojenecká protipatření – používání radaru, letecký průzkum a nové typy torpédoborců a doprovodných plavidel – byla stále ve svých počátcích a nepředstavovala pro nás významnou hrozbu. Ani připojení padesáti amerických torpédoborců k britskému loďstvu na základě anglo-americké smlouvy o půjčce a pronájmu tuhle situaci nezměnilo. Na konci roku 1941 se naše pevně přesvědčení o naprostém vítězství zdálo být na dosah – Spojenci ztratili jen v tomto roce 750 obchodních lodí s celkovou hrubou tonáží tři miliony tun.

Krátce po vstupu Spojených států do války rozšířily naše ponorky své aktivity na americké východní pobřeží a s ohromnou úspěšností tam útočily na lodní dopravu. Během prvních šesti měsíců válečného stavu se Spojenými státy potopily naše ponorky 495 plavidel s celkovou hrubou tonáží 2,5 milionu tun. Kromě hlídkování v našem loveckém revíru v severním Atlantiku a v Karibiku se naše ponorky plížily jižním Atlantikem, Středozezemním mořem a Černým mořem a několik se jich dokonce objevilo v Pacifiku. V roce 1942, nejúspěšnějším v historii německých ponorek, kleslo ke dnu více než 1200 spojeneckých lodí – téměř sedm milionů tun hrubé tonáže.

Ale v březnu 1943, na vrcholu úspěšnosti našich ponorek, se objevily také první známky katastrofy. V tom měsíci potopilo naše ponorkové loďstvo 750 tisíc tun spojeneckého nákladu – a utrpělo strmý a záhadný nárůst ztrát. Tento nečekaný obrat byl počátkem pečlivě připravené spojenecké protiofenzívy. Spojenci vyvinuli mnoho nových zbraní včetně rychlých doprovodných plavidel, malých letadlových lodí a mnohem dokonalejšího radaru. Stavěli velké počty doprovodných lodí, vyráběli bitevní letouny startující z letadlových lodí a ze země vzlétající bombardéry s dlouhým doletem. Spojenci skloubili v dubnu všechny tyto složky dohromady a udeřili na nás s tak nesmírnou početní a tech-

nickou převahou, že během několika týdnů zničili plných čtyřicet procent našeho ponorkového loďstva. Tato spojenecká protiofenzíva natrvalo změnila situaci na bojišti. Téměř přes noc se z lovců stali lovení a protivník po celý zbytek války naše ponorky děsivým tempem masakroval.

Naše ponorkové námořnictvo se této ofenzívě zoufale pokoušelo čelit, ale marně. V roce 1943, když jsem byl výkonným důstojníkem na *U-230*, jsme ztráceli lodě rychleji, než jsme je stačili nahrazovat. V létě 1943 klesla tonáž námi potopeného spojeneckého nákladu na průměrně 150 tisíc tun za měsíc a to v době, kdy kapacita spojenecké stavby lodí dosáhla jednoho milionu tun měsíčně.

Bylo naprosto jasné, že naše ponorky zastaraly. Příliš dlouho zůstávaly v podstatě hladinovým plavidlem, které se zanořovalo jen příležitostně, aby nebylo vidět při vedení útoku nebo při úniku před pronásledovatelem. Velení nechalo vyvinout šnorchl, zařízení, které umožňovalo ponorce nasávat vzduch a nabíjet baterie i při ponoření v průběhu bojové hlídky. Ale začal se rozsáhleji používat až od března 1944, deset osudových měsíců po zahájení spojenecké protiofenzívy. Uplynulo dalších pět měsíců, než se tohle životadárné zařízení nainstalovalo na všechny starší ponorky. Až v srpnu 1944, když jsem vyplul na své páté ponorce, druhé pod mým velením, mě šnorchl zbavil hry na život nebo smrt, kterou jsem dosud podstupoval při vynoření kvůli vzduchu, jen abych se musel po pár minutách nouzově zanořit před důmyslnými útoky spojeneckých letounů a torpédoborců. Šnorchl samotný navíc nebyl dostatečnou odpovědí na spojenecké letectvo a skupiny lovců ponorek. Naše ponorky byly stále riskantně pomalé a obecně velmi zranitelné a zejména při použití šnorchlu hluché a bezbranné.

Jediným reálným řešením byla radikálně nová ponorka. Několik takových typů bylo řadu let na rýsovacích prknech německých techniků. Zkonstruovali je k několikahodinové plavbě pod hladinou při vyšší rychlosti, než dosahuje torpédoborec, ke střelbě v bezpečné hloubce a k naložení dvojnásobného počtu torpéd proti konvenční ponorce. Neustále nám tyto podvodní zázraky slibovali. Ale do výroby se dostaly až v době zhroutení ponorkové války a námořnictvo jich převzalo jen pár natolik včas, aby se dostaly do akce.

Takže ponorkové námořnictvo bojovalo s tím, co mělo, a v posledním roce války toho kromě sebezničení dosáhlo jen málo. Naše posádky

jedna po druhé poslušně a dokonce optimisticky vyplouvaly na absurdní mise, které končily jejich smrtí. Neustále ubývalo z řad těch několika ostřílených velitelů v aktivní službě i přes jejich zkušenosti v umění přežít. Noví kapitáni neměli doslova žádnou šanci se vrátit ze své první bojové plavby, dokonce i když měli zkušenou posádku.

Když v květnu 1945 válka skončila, dno oceánu bylo pokryté troskami z ponorkové války. Naše ponorky potopily 2882 obchodních lodí s celkovou hrubou tonáží 14,4 milionu tun a navíc 175 spojeneckých válečných lodí. Rovněž poškodily dalších 264 obchodních plavidel s celkovou hrubou tonáží 1,9 milionu tun. Za to jsme zaplatili ohromnou cenu. Našich 1150 ponorek převzatých do výzbroje potkal následující osud: 779 jich potopil nepřítel, dvě zajal a zbytek jsme buď sami potopili, nebo se podle rozkazu na konci války vzdaly. Z celkem 39 000 členů posádek ponorkového námořnictva jich 28 000 zahynulo a 500 bylo zajato. To představuje ztráty ve výši 85 procent.

Ovšem ani tato čísla plně nevyjadřují velikost katastrofy německých ponorek. Protože se jich dostalo do boje jenom 842 a 781 z nich se potopilo, nepřítel zničil 93 procent našeho akceschopného ponorkového loďstva. Podle těchto čísel jsou ztráty ještě strašnější. Když se v červenci 1944 Spojenci vylodili ve Francii, z hrozivého ponorkového loďstva na atlantickém bojišti zbylo pouhých 68 bojeschopných ponorek a na konci války z nich zůstaly na hladině jen tři. Jednou z těch tří přeživších byla *U-953*, které jsem velel jako její poslední kapitán.

Svou zprávu o boji ponorek jsem napsal s pomocí poznámek, které jsem si v průběhu války dělal, spolu s fotografiemi a dopisy, jež se mi podařilo zachránit ze zkázy na kontinentu a z katastrofy na moři. I když jsem se hodně spoléhal na paměť, moje vzpomínky jsou stále nepříjemně živé a obávám se, že takové zůstanou, dokud je nevytlačí smrt. Navíc jsem se ujistil o správném pořadí událostí nahlédnutím do brožury vydané Heidenheimer Druckerei und Verlag, v níž je přehled osudů všech německých ponorek. Časové údaje události se velice blíží skutečnosti někdy s přesností na minutu.

Pečlivě jsem rekonstruoval rádiové zprávy včetně těch vyslaných velitelstvím a ponorkami.

Stejně autentické jsou v knize jisté překvapivé epizody, které jsou málo známé a dlouho se zamlčovaly. Poměrně hodně amerických námořních důstojníků může potvrdit, že americké válečné lodě včetně

torpédoborců *Greer*, *Reuben James* a *Kearney* podnikly útok na německé ponorky už v létě 1941 a tudíž vstoupily do nevyhlášené války proti Německu. Dosud jsem ještě neviděl žádný zveřejněný odkaz na šokující rozkaz velení německého ponorkového námořnictva těsně před spojeneckou invazí do Normandie. Nařizoval velitelům patnácti ponorek zaútočit na ohromnou invazní flotilu a po vystřelení všech torpéd ničit loď taranem, to znamená spáchat sebevraždu.

Každý člověk zmíněný v této knize byla skutečná osoba. Dva velitelé, pod kterými jsem měl tu čest sloužit, jsou nazýváni pravými jmény. Stejně tak další kapitáni ponorek a další důstojníci, s řadou z nichž jsem se přátelil. Mými přáteli byli také blízcí spolubojovníci a kamarádi z eskapád v přístavech. Bohužel jsou už skoro všichni po smrti. Abych chránil ty žijící, několik jmen jsem změnil; nebylo by moc gentlemanské prozradit ženy, které jsem znal, jež jsou už dlouho věrnými manželkami jiných mužů. Ale tahle kniha patří mým mrtvým kamarádům padlým v nejlepších letech jejich mládí. Doufám, že jim vzdá čest, kterou si zasluhují. Pokud se mi podařilo předat čtenáři antické poučení, že každá generace zdá se zapomíná, že válka je zlo a zabíjí lidi, pak to považuji za svůj nejkonstruktivnější čin.

Herbert A. Werner
Leden 1969

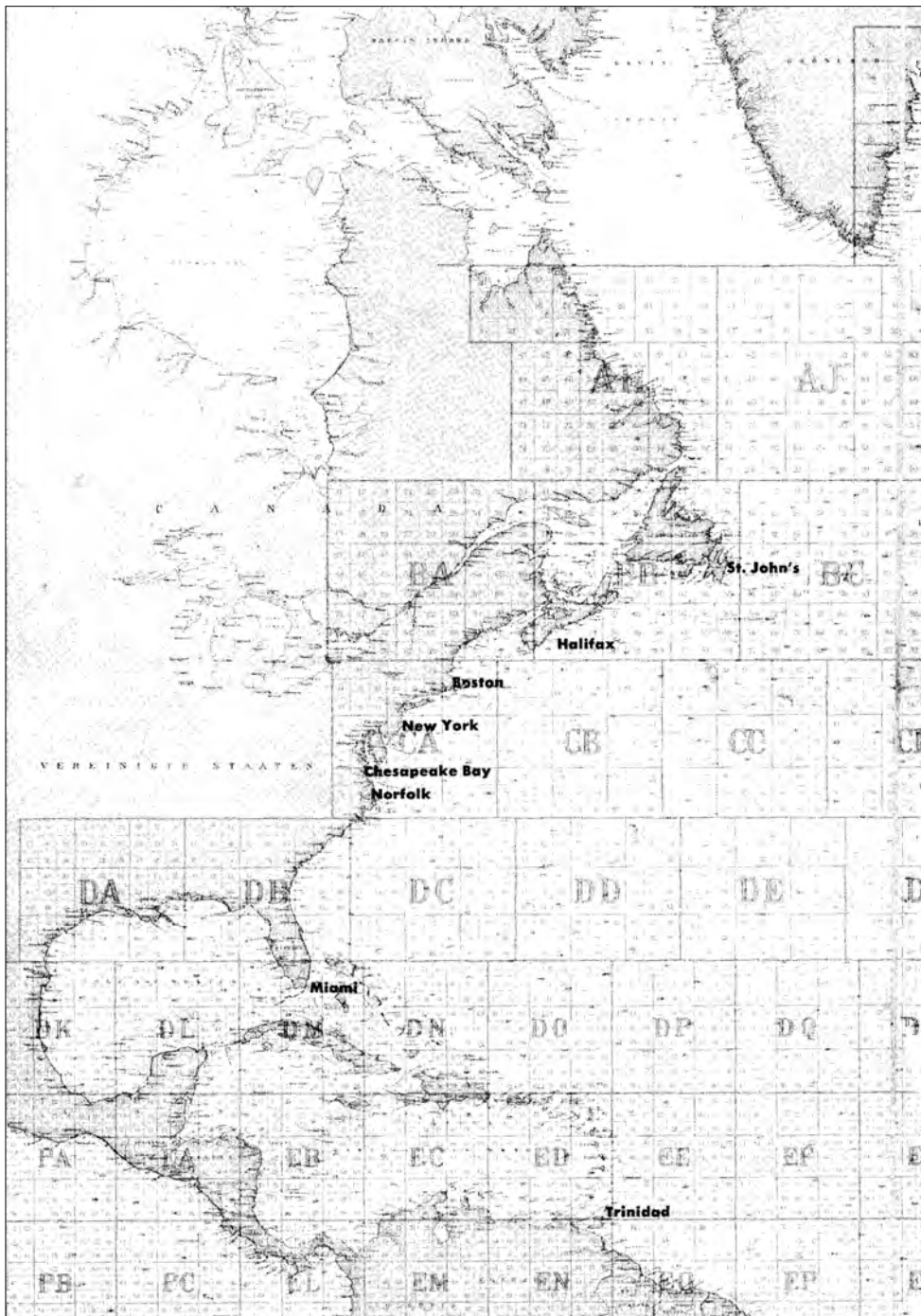

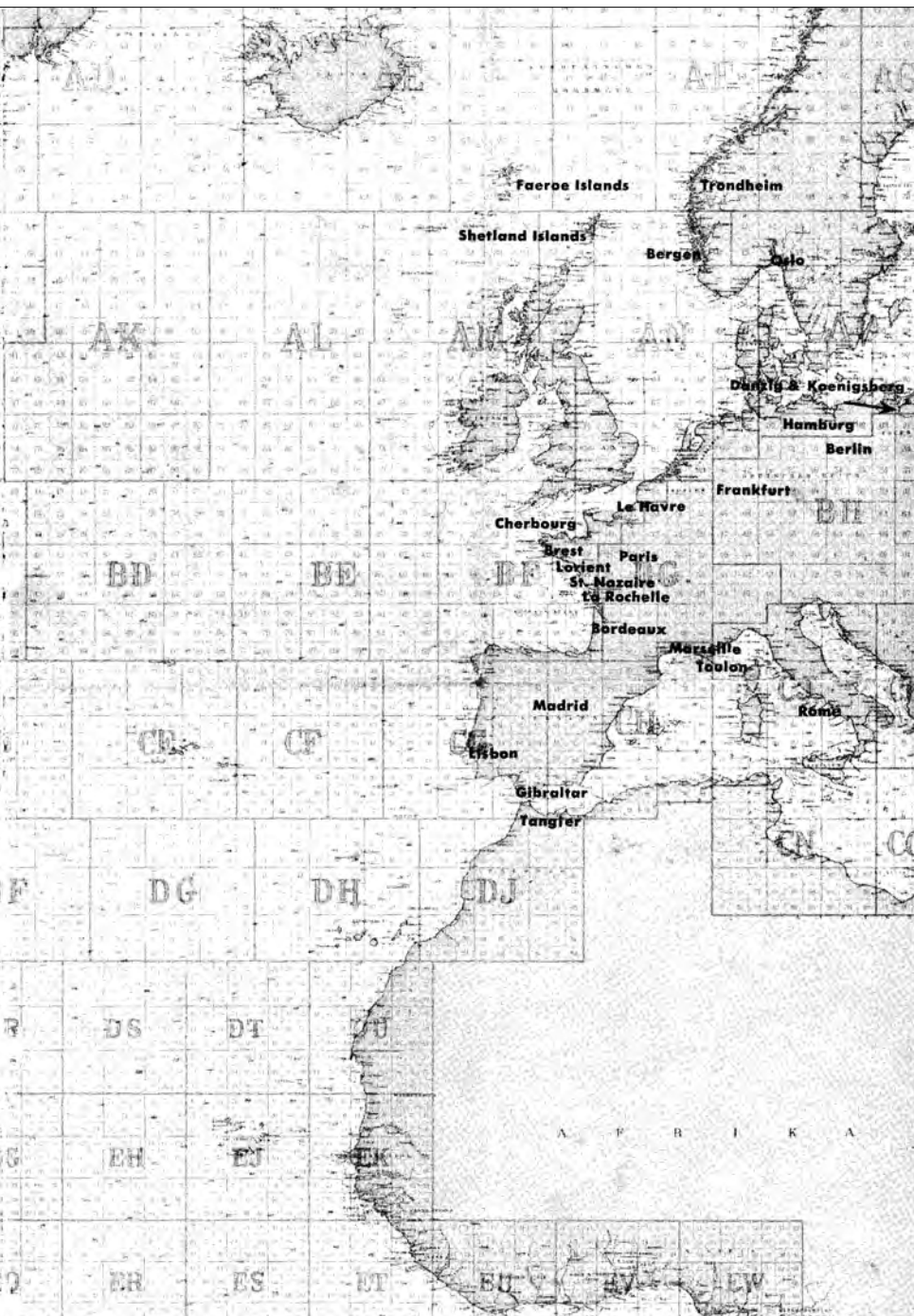

Atlantická ponorka, Typ VII, 2. světová válka

1. Nástavba
2. Přetlakový trup
3. Hlavní paluba
4. Přední průlez
5. Důstojnická ubikace
6. Věž
7. Můstek
8. Oblohový periskop
9. Směrový radiozaměřovač
10. Útočný periskop
11. Protiletadlové kanóny (20 mm)
12. Protiletadlové kanóny (37 mm)
13. Kormidlo
14. Hloubková kormidla a dvojice lodních šroubů
15. Motorová komora a zadní torpédomet

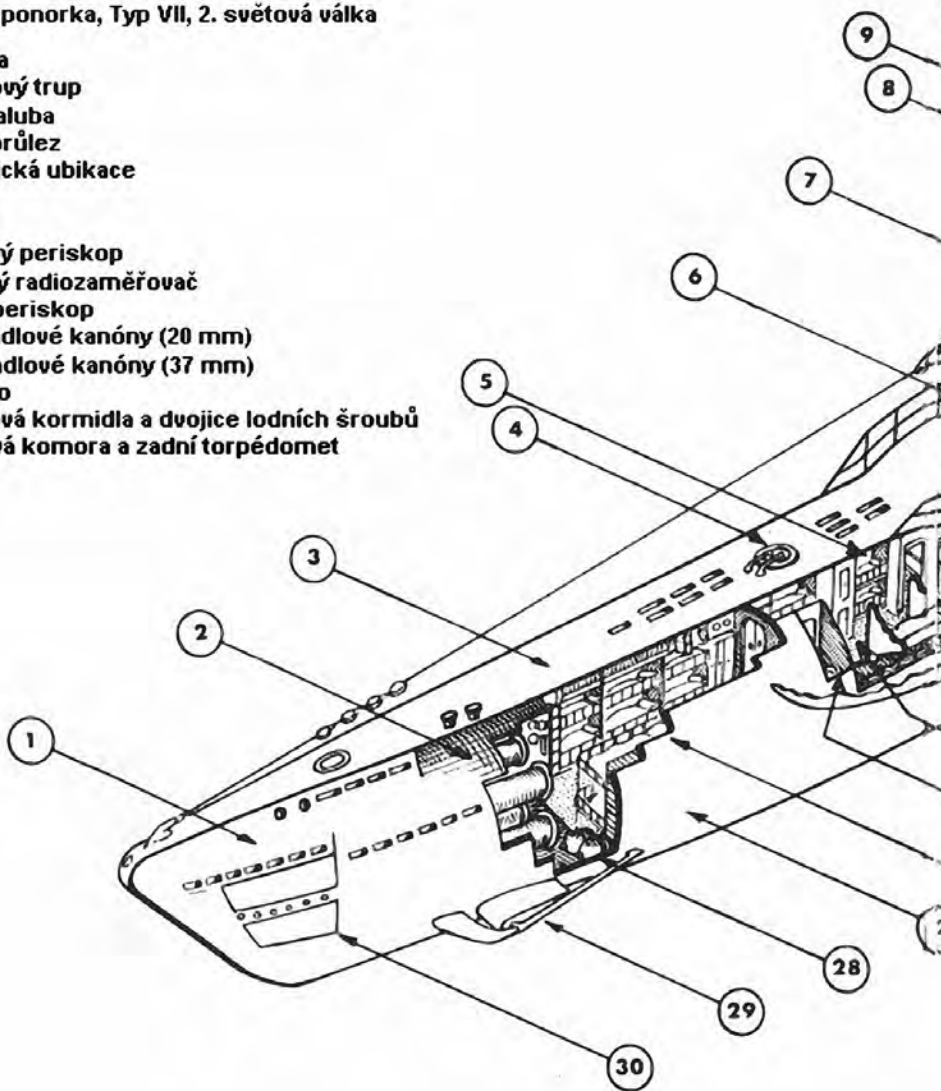

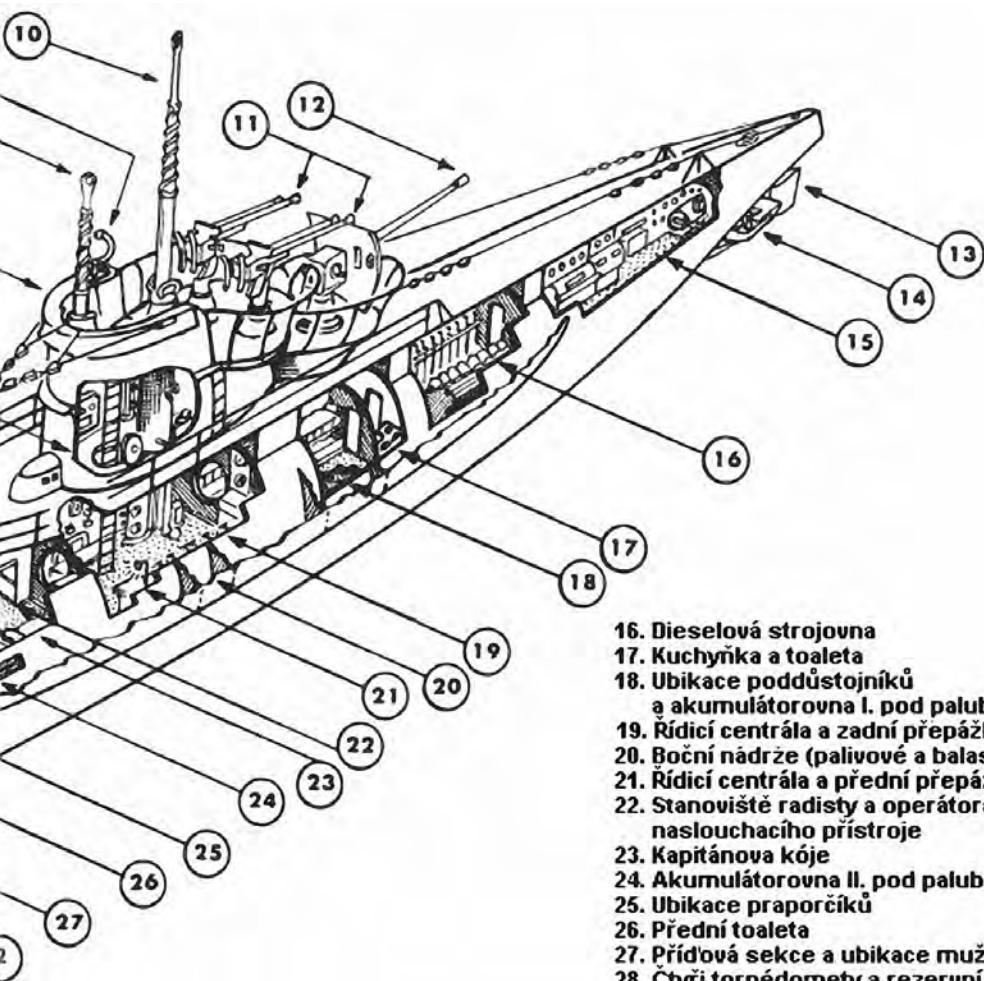

- 16. Dieselová strojovna
- 17. Kuchyňka a toaleta
- 18. Ubikace poddůstojníků
a akumulátorovna I. pod palubou
- 19. Řídicí centrála a zadní přepážka
- 20. Boční nádrže (palivové a balastní)
- 21. Řídicí centrála a přední přepážka
- 22. Stanoviště radisty a operátora
naslouchacího přístroje
- 23. Kapitánova kóje
- 24. Akumulátorovna II. pod palubou
- 25. Ubikace praporčíků
- 26. Přední toaleta
- 27. Příďová sekce a ubikace mužstva
- 28. Čtyři torpédomety a rezervní
torpéda pod palubou
- 29. Přední hloubková kormidla
- 30. Vnější dveře torpédometů