

OPRAVY HISTORICKÝCH STAVEB

Jan Vinař

BÁJE A MÝTY





GRADA

PŘEDMLUVA BÁJE A POVĚSTI O STRAŠIDLECH NA PAMÁTKÁCH

O řadě starobyklých památek kolují různé hrůzostrašné historiky. Tu někde kvílí zadržaná slečna, pochoduje bezhlavý rytíř nebo dáma v bílém outfitu. Tyto historiky, jako zaručeně pravdivé, vyprávějí s gustem průvodci po památkách a většina návštěvníků jim s chutí naslouchá.

V této pozoruhodné knížce máte průvodce, který také vypráví o strašidlech.

O strašidlech možná ještě hroznějších, než je nějaký uškrcený mnich. Tím průvodcem je Honza Vinař, muž mnoha řemesel a znalostí.

Povoláním projektant se specializací na statiku památek, je však vybaven také mnoha jinými znalostmi a dovednostmi. Osobně jsem jej zažil, jak bravurně režíruje loutkové divadlo a ještě k tomu vodí vlastnoručně vyrobenou loutku čerta.



O jakých strašidlech kniha je? Vězte, že o ještě strašidelnějších než je obligátní – a už trochu nudný – bílý přízrak procházející zdí. Ano, naše památky a historické stavby jsou plné děsivých stvoření a jevů. Jak jinak nazvat houbu zvanou dřevomorka domácí, latinsky *serpula lacrymans* – tedy slzící –, to aby měla vodu potřebnou k růstu, voňavá a podle pana Smotlachy prý i chutná houba nejenže rozloží všechny dřevo v dosahu, ale ještě proroste dva metry silnou zdí a tam pokračuje v konzumaci. Ale tím to teprve začíná, roje přízraků doplňují trhliny v klenbách, propadlé základy, prohnuté krovy, prasklé klenáky a co teprve kondenzující vlhkost a solné roztoky mocnější než lektvary z Asterixe a Obelixe!

Ale není třeba se děsit. Váš průvodce zná různá zaklínadla, a kdo si zvykne na propletený dialog vypravěčů bizarních jmen, se leccos dozví. Pust'te se do čtení, postupně i na přeskáčku, najdete tu mnoho informací a třeba se vám budou hodit. Autor totiž není žádný pohádkář, ale po čertech vzdělaný chlapík. Zním ho dlouho, takže vím, o čem mluvím.

Oponent Ondřej

*(autor předmluvy, Ing. arch. Ondřej Šefců,
*1958, je památkář, který působí v terénu od roku 1983,
autor několika odborných knih, desítek článků, přednášek
a kreseb, včetně karikatur Ing. Vinaře)*

OPRAVY HISTORICKÝCH STAVEB

Jan Vinař

BÁJE, MÝTY (A REALITA)

GRADA PUBLISHING

Upozornění pro čtenáře a uživatele této knihy:

Všechna práva vyhrazena. Žádná část této tištěné či elektronické knihy nesmí být reprodukována a šířena v papírové, elektronické či jiné podobě bez předchozího písemného souhlasu nakladatele. Neoprávněné užití této knihy bude trestně stíháno.

Pozn.:

Autoři ilustrací: TAB-G2.01,G2.02 – Ondřej Šefců, ostatní autor

Ilustrace z knih:

C1.11 – Walter Scott: *Piráť*, ilustrace: Ad. Lalauze, nakladatel Jos. R. Vilímek 1927

C1.09 – Walter Scott: *Starožitník*, ilustrace: Godefroy Durand, Fraipont, M. Brown, C. Detti, Dunki, C. Gilbert, Riou, nakladatel Jos. R. Vilímek 1929

C1.10; G2.01 – Alexander Dumas: *Tři mušketýři*, ilustrace: Maurice Leloir, nakladatel Jos. R. Vilímek

C1.13; G2.01 – Alexander Dumas: *O korunu a lásku*, ilustrace: J. Huyot, nakladatel Jos. R. Vilímek 1924

Fotografie:

Prameny jsou uvedeny v odkaze na Literaturu, Prameny,^[xx] ostatní fotografie autor Citace ČSN jsou s ohledem na zákon č. 22/1997 Sb., který nedovoluje kopírovat ani jinak rozmnožovat české technické normy, převzaty z norem dnes neplatných, které ovšem v některých ohledech lépe vyhovují tématu knihy.

Jan Vinař

OPRAVY HISTORICKÝCH STAVEB

BÁJE A MÝTY

Vydala Grada Publishing, a.s., U Průhonu 22, Praha 7

obchod@grada.cz, www.grada.cz

tel.: +420 234 264 401, fax: +420 234 264 400

jako svou 8084. publikaci

Odpovědná redaktorka Eva Škrabalová

Sazba a grafická úprava Martin Dubský

Obálka Martin Dubský

Jazyková korektura Filip Klega

Počet stran 208

První vydání, Praha 2021

Vytisklo TISK CENTRUM, s.r.o., Moravany u Brna

© Grada Publishing, a.s., 2021

Cover Design © Grada Publishing, a.s., 2021

Názvy produktů, firem apod. použité v knize mohou být ochrannými známkami nebo registrovanými ochrannými známkami příslušných vlastníků.

ISBN 978-80-271-4301-6 (pdf)

ISBN 978-80-271-0089-7 (print)

OBSAH

A CO JE TO MÝTUS? ÚVOD	6
B OPRAVA PAMÁTKY JE DRAHÁ	10
C STARÝ DŮM SE NEDÁ VYTOPIT	12
C1 VYTÁPĚNÍ V MINULOSTI	12
C2 JAK VYTÁPĚT STARÝ DŮM	22
D OKNA SE MUSÍ VYMĚNIT	26
D1, D2 OKNA HISTORICKÝCH STAVEB	26
D3 NEVHODNÁ VÝMĚNA OKEN	31
E STARÉ DŘEVO JE ČERNÉ	34
F MY HOUSE, MY CASTLE	38
G VŠECHNY STARÉ DOMY JSOU VLHKÉ	40
G1 PODZEMNÍ VODA A ZEMNÍ VLHKOST	40
G2 ODVODNĚNÍ STAVBY	44
G3 HISTORICKÉ ZPŮSOBY OCHRANY PROTI VLHKOSTI	49
G4 IZOLACE PROTI VODĚ	57
G5 DODATEČNÉ IZOLACE STAVEB	61
H DŮM NA PÍSKU	76
H1 ZÁKLADY HISTORICKÝCH STAVEB	77
H2 PORUCHY ZÁKLADŮ A JEJICH OPRAVY	86
J STAVBA MUSÍ MÍT ŽELEZOBETONOVÉ VĚNCE	94
J1 OPAKOVÁNÍ FYZIKY	97
J2 TUHOST STAVBY	102
J3 STAVEBNĚ-STATICKÝ PRŮZKUM	117
J4 KONCEPCE ŘEŠENÍ STATIKY	121
TABULE	122
LITERATURA A PRAMENY	192
REJSTŘÍK OSOB	200
MÍSTNÍ REJSTŘÍK – ČESKO	202
MÍSTNÍ REJSTŘÍK – ZAHRANIČÍ	204
VĚCNÝ REJSTŘÍK	206
VE DRUHÉM DÍLE NALEZNETE KAPITOLY	
K KLENBA, KTERÁ MÁ TRHLINY, SE MUSÍ ZESÍLIT	
L KLENBA JE BUĎ PRAVÁ, NEBO FALEŠNÁ	
M KLENBA JE GEOMETRICKÁ PLOCHA	
N GOTIKA – TO JE LOMENÝ OBLOUK	
P JE ATLANTIDA BÁJE NEBO MÝTUS?	

A CO JE TO MÝTUS? (ÚVOD)

(Osoby: projektant Prokop, redaktorka Renata)

Prokop: V poslední době se při opravách starých staveb setkávám stále častěji s názory na řešení dílčích problémů, které jsou mylné, stavbě neprospívají a mnohdy ani neodpovídají fyzikálním zákonům. O to víc jsou širitelé těchto názorů přesvědčeni o své pravdě a je někdy velmi těžké jim to přesvědčení vyvrátit.

Mnoho lidí dnes opravuje své staré domy (leckdy svépomocí), a to je pole pro vznik a šíření laických řešení. Lidé se spíše poradí se sousedem než s odborníkem. Už v 1. století po Kristu o tom psal klasik stavitelství a architektury Vitruvius:^[298] „... nikdo se nepokouší provádět doma nějaké jiné umění, např. ševcovské, valchářské nebo něco z ostatních, jež jsou snadnější, leda stavitelství...“

Současné stavitelství se (na rozdíl od historického) obejde bez řemeslníků, jakými byli zedníci, štukatěři, kameníci, tesaři. Řemeslník pracuje ručně (případně s malou mechanizací), mnohdy dělá na stavbě od počátku do jejího dokončení, často si sám připravuje materiál (tesař, kameník), někdy si vyrábí nástroje a pracovní pomůcky (například štukatéřské šablony). V době homérské byli tesaři dokonce řazeni mezi demiurgy, naroveň lékařům, věstcům a pěvcům: „Kdopak by cizince volal... ledaby pocházel z těch, již pracují ve prospěch obce: lékař nemocí zlých nebo věstec, tesařský mistr, bohem nadaný pěvec...“^[153 Mireaux] „Jenom takový lid jest volán po širém světě!“^[72 Homér]

Dnešní stavební dělníci jsou spíš montážníci (často úzce specializovaní), kteří sestavují podle návodu určitou část stavby z předem připravených dílů. Specializovaní dělníci přecházejí z jedné stavby na druhou, řeší problémy své profese a mnohdy nemají žádný vztah k hotové stavbě. Stavbu organizuje a vzájemné vazby profesí zajišťuje pouze stavbyvedoucí.

Problém je také v tom, že ani odborníci (mám na mysli stavební techniky, inženýry a architektky) už toho moc nevědí o řemeslných technikách a materiálech minulosti.

Tradiční stavitelství je sice předmětem výuky na všech odborných školách, ale orientace na soudobý způsob stavění pochopitelně převládá. Důkladnou znalost starých staveb získají jen ti, kteří se při studiu, v postgraduálních kursech a v praxi na historické stavitelství zaměřují. Velmi vlivným zdrojem technologií a technických řešení, ne vždy vhodných pro opravy starých staveb, je stavební průmysl, a ten nás intenzivně zásobuje novinkami. Stavebnictví je oblastí, která těží z obecné prosperity, a je pochopitelné, že hledá způsoby, jak stavět efektivněji. Pochopitelné je i to, že pro materiály, výrobky a technologie, které se osvědčily ve velkém stavebnictví, se hledá uplatnění i jinde a nové materiály a technologie pronikají do oblasti, která se zabývá opravami a obnovou starých staveb.

Hlas komerční propagace je velmi silný, a někdy je obtížné mu čelit odborným názorem. Proto jsem se rozhodl napsat knížku, ve které bych

chtěl využít dlouholeté zkušenosti s opravami a obnovou starých staveb a pokusil se upozornit na mylné názory, se kterými se setkáváme.

Renata: A jak se bude jmenovat ta knížka?

Prokop: *Opravy historických staveb*. A v podtitulu bude *Báje, mýty a realita*.

Renata: A proč ten podtitul?

Prokop: Realita je skutečnost, se kterou se při opravě stavby setkáváme.

A báje a mýty, to je to, jak si lidé opravu představují většinou pod vlivem všelijakých radilů, kteří už někdy něco dělali a ve všem se vyznají.

Renata: A skutečnost je jiná?

Prokop: Třeba ne úplně jiná, ale složitější. V lidské povaze je hledat jednoduchá řešení, návody, které je možné použít v každé situaci. To platí, když se staví nový dům z nového materiálu vyzkoušeným způsobem podle ověřeného projektu. Ale u starého domu to není tak jednoduché, proto musí opravu a její návrh dělat zkušený odborník. Nemohu nekriticky použít metodu, o které tvrdí třeba jeden můj soused, že mu vyřešila problém s vlhkostí.

Renata: Proč ne?

Prokop: Protože jeho dům stojí na vrcholku kopce a v podloží má pískovec, ale můj dům je pod kopcem a stojí na jílovité zemině. Sousedovi pro snížení vlhkosti stačilo, že vykácel keře co rostly těsně kolem celého domu, zřídil střešní žlaby a svody a upravil terén. ⁰¹ To by u mě nestačilo, ale on je však přesvědčen, že mu pomohl Vodastop.

Renata: Co je to Vodastop?

Prokop: To je fiktivní název „parafyzikální“ metody odvlhčení. Slovo parafyzikální použil v jednom článku Pavel Fára^[56] ve významu „něco, co je mimo oblast fyziky“.

Renata: Tedy něco jako patafyzický.^[91 Jarry] Ale co tedy je ten Vodastop?

Prokop: To byla „zázračná“ metoda odvlhčení údajně založená na magnetismu. Spočívala v tom, že se v domě instalovala jakási krabice, která měla odpuzovat vlhkost z domu. ⁰² Nikdo nikdy neobjasnil fyzikální mechanismus ani neprokázal účinnost takového zařízení, ale před nějakou dobou bylo patrně komerčně úspěšné díky reklamě, která jeho účinnost dokládala svědectvím zákazníků.

Renata: Ale když ti lidé potvrzovali, že to má efekt? Nebo to bylo zfalšované?

Prokop: Ta svědectví nemusela být falešná, protože se to zařízení obvykle instalovalo současně s opravou domu, takže se udělala i jiná opatření, která ke snížení vlhkosti pomohla. A nikdo nezkoumal a neprokazoval, která z nich byla ta rozhodující.

Takhle vznikají báje. Bývá v nich reálné jádro, které se dále rozvíjí. Báje žijí a stávají se obecným majetkem, někdo jim věří, někdo jim nevěří, ale co je reálné jádro v nich, to se obvykle už nedá rozlišit. Už ve staré



01 Sousedův dům před opravou

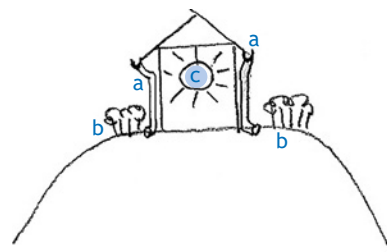

02 Sousedův dům po opravě:
a – střešní žlaby a svody,
b – regulace vegetace,
c – „parafyzikální“ zařízení

češtině „bajati, básnití“ znamenalo vypravovat, ale také mluvit nepravdu. I dnes „bájit“ znamená vymýšlet si.

A báje jsou pro lidi atraktivní mimo jiné i proto, že často je v nich zázračný prvek. Něco, co lidem dává naději, že se věci dají vyřešit, že někde existuje něco, co nás zbaví trápení v tomto slzavém údolí.

Renata: A proč máte v podtitulu ten mýtus?

Prokop: V tomto případě chápu mýtus jako Kerényi,^[105] který se odkazuje na Bronislava Malinowského. Podle něj mýtus v primitivní společnosti není pohádka, ale žitá realita, o níž se věří, že se zjevila v prvotních dobách a od těch dob ovlivňuje svět a osudy člověka. Mýtus nevysvětluje, nepochybuje se o něm. Prostě se to stalo a je to tak. Nní to vědecké vysvětlení, je to archetyp, je to prostě JASNÉ.¹

Renata: Jasně. Ale proč rozlišujete báje a mýty?

Prokop: Protože se z některých bájí, o kterých tušíme, že jsou zčásti vybájené, začínají stávat mýty, o kterých se nepochybuje, které se stávají částí stavební fyziky. Dokonce u studovaných odborníků!

Renata: Co třeba?

Prokop: Jestli máme zůstat u problémů s vlhkostí, tak je to představa, že můžeme odvětrat vlhkost mezerou mezi zdívem a nopovou fólií, kterou k němu přiložíme.⁰³

Renata: A proč by to nešlo?

Prokop: Je vidět, že ten, kdo tvrdí, že v té mezeře proudí vzduch, nikdy nezatápel v kamnech! Komin má průřez 15 × 15 cm. A aby kamna táhla, musí se zahřát celý sloupec vzduchu v komině. A to dá někdy dost práce. I když máte PE-PO!

Renata: Vidím, jak vás to rozčiluje. Chápu, proč tu knížku píšete. Ale myslíte, že to k něčemu bude?

Prokop: Chtěl bych těm, kteří se zabývají starými stavbami, pomoci se vyvarovat omylů, kterých jsem se dopouštěl (a možná ještě dopouštím) i já. Oprava a údržba starých domů je velmi široký obor, je třeba se stále učit. Nikdo nerozumí všemu, proto je třeba konzultovat s lidmi z různých oborů, ne se spolehnout na to, že to tak udělal soused, a proto je to dobré.

Historie stavitelství na našem území je více než tisíciletá. A na celém světě je to, dejme tomu, šest až osm tisíc let, pokud do toho zahrneme Jericho a stavby megalitické. Za tu dobu vzniklo množství stavebních technologií a stavebních typů.^{»TAB–A00 (předsádka)} My se setkáváme jen s malým zbytkem toho, co se kdy postavilo. To, co zbylo, je paměť naší historie, naší kultury. Proto tomu říkáme památky. A proto je třeba o tom psát.

Renata: Jestli tomu dobře rozumím, budete vyvracet laické názory.

1 J. B. Čapek napsal: „Mýtus je obrazným zachycením skutečnosti, podle Goetha je exaktní obrazností. Arnold Matthew říká, že mýtus je imaginativní rozum. Přání, utopie, mytická stylizace předjímací vývoj je podle Lenina heroickým snem. Pokud mýtus nahrazuje řešení, je projevem myšlenkové mdloby, útekem od myšlení, náhražkou aktivního a tvořivého vztahu ke skutečnosti (realitě).“^[41]

EXTERIÉR

nebezpečí
zatékání
za fólií!

nopová
fólie

INTERIÉR

odvětrání
vlhkosti

vlhké zdivo

vlhká
zemina

03 Nevhodné užití nopové fólie

Prokop: Ano, ale i polemizovat s názory odborníků, protože některé problémy nemají jednoznačné řešení.

Renata: Možná by bylo dobré dát té knížce formu dialogu.

Prokop: A také diskuse. Nechtěl bych jenom přednášet. A předkládat zjevené pravdy. Moje názory vycházejí z vlastního poznání více než z knih. Chtěl bych poukázat na to, že omyly jsou i v odborných knihách. A samozřejmě i já se mohu mýlit, proto budou o problémech diskutovat odborníci různých profesí (i ti, kteří čtou více než já). Budeme se bavit především o konstrukčních problémech. Ale také o architektuře, umění a památkové péči.

Z knihy by mělo být patrné, jak (a zejména u starých staveb) vše souvisí se vším: vlhkost se statikou, statika s architekturou, izolace se založením, památková hodnota s řemeslem, vytápění se statikou atd. Proto se budeme v jednotlivých kapitolách při probírání určité problematiky (třeba tuhosti stavby) vracet k předchozím kapitolám (třeba k tepelným vlastnostem stavby). A někdy se budeme opakovat, abychom neztratili vědomí souvislostí.

Renata: A nebude potom ta kniha nepřehledná?

Prokop: Hlavní témata budou vyznačovat „hmatníky“ na okraji stránek. Obrázky budou umístěny na tabulích nazvaných podle tématu, v textu i v popisech k obrázkům budou odkazy. Ve věcném rejstříku bude seznam témat a odborných termínů s odkazy na příslušné stránky a obrázky. Odborné termíny budou v textu vyznačeny kurzívou. Doufám, že toto uspořádání umožní číst knihu i na přeskáčku, případně pouze prohlížet obrázky, hledat vysvětlení pojmů, zajímat se o vybraná témata.

Renata: Dobře, uvidíme, jestli se to osvědčí.

Bohužel se vaše *Báje a mýty* nevejdou do jedné knihy. O klenbách a dalších konstrukcích se čtenáři dočtou ve 2. dílu.

Prokop: Je nutné poznamenat – a ke cti správců budov přičíst –, že mnohé závady, na které upozorňujeme v textu i na fotografiích, jsou již opraveny.

B

OPRAVA PAMÁTKY JE DRAHÁ

(Osoby: občan Olda, projektant Prokop)

Olda: Manka se ti do toho starýho baráku zbláznila. Že je na krásném místě a jsou tam kachlový kamna... A já jí to nemůžu vymluvit.

Prokop: Proč bys jí to vymlouval?

Olda: Protože je to památka! Víš, co to všechno bude stát? Izolace, vyměnit všechno dřevo, nová okna, novou střechu... A ještě ti budou památkáři nařizovat, co můžeš a co nesmíš! Ty se tím živíš, musíš jí přece říct, že opravovat starý barák stojí dvakrát tolik než postavit nový.

Prokop: Ale tak to není, záleží na tom, jak byl ten dům postavený a jak ho udržovali. A když je to památka, která vydržela až dodnes, tak je pravděpodobné, že byl postavený kvalitně. A staré dřevo se nemusí odstraňovat, dnes už nemáme panický strach z dřevomorky jako dřív, už víme, jak se s ní vypořádat.

Olda: Ale všechno přece stárne a starý věci se musí vyměnit! Vybourat podlahy, otlouct omítky, to bude práce!

Prokop: Proč myslíš, že se nějaká stavba zapisuje do seznamu památek?

Protože si zachovává podstatnou část své starší podoby. A protože jsou v ní zachovány staré konstrukce, detaily, prvky. A ty jsou zachovány proto, že se v průběhu existence stavby měnilo jen to, co bylo nezbytné. Naši předkové byli šetrní. Za zachování většiny památek vděčíme právě jejich smyslu pro ekonomii. A stejně bys měl postupovat i ty. To, co je dobré, je třeba zachovat. Z důvodů ekonomických i památkových. Neměl bys odstraňovat to, co je nositelem nějaké informace – z vrstev omítek můžeš zjistit, k jakým změnám došlo v průběhu existence stavby (a můžeš je relativně datovat), z nátěrů zjistíš barevnost fasád i interiérů, dřevěné prvky je možno pomocí *dendrochronologie* datovat absolutně.

Ale to jsou všechno teoretické úvahy. Především je třeba ten dům důkladně prohlédnout, zjistit, v jakém je stavu, a také jestli bude vyhovovat vašim představám o bydlení.

Olda: Manka má o bydlení naprosto jasné představy, už mi říkala, kde se vybourají nová okna a dveře a co se přistaví...

Prokop: A to je právě chyba! Když má zcela určitou představu, jak má dům, ve kterém chce bydlet, vypadat, tak je nejlepší postavit nový dům.

Když ale kupuješ dům starý, tak by ses měl napřed zamyslet nad tím, jak se ten starý dům užíval. Kdo v něm bydlel a jaký asi měl životní styl. Musíš ten dům pochopit.

A potom budeš přemýšlet o tom, jestli tomu starému domu můžeš přizpůsobit svůj životní styl. A často tě právě ten starý dům může inspirovat. Staré stavby jsou výsledkem dlouhého vývoje, odrážejí se v nich různé způsoby bydlení, odlišné jsou domy městské, venkovské, chudé, bohaté, zámky, tvrze, fary... I v životě chudého rolníka bylo leccos, co by mu dnešní relativně dobře situovaný člověk žijící ve velkém městě mohl závidět.

Olda: Co třeba?

1 R1 = μ ; R2 = ξ ; Z = γ .

Prokop: Třeba bezprostřední kontakt s přírodou, zdravé životní prostředí, ticho, ustálený životní rytmus, prostor...

Olda: Dobře, tak tam pojedeme. Ale co ti památkáři? Nebudou mě nutit do nákladnejch oprav?

Prokop: Prvořadým zájmem památkářů je zachovat památku a opravit ji tak, aby nezaniklo nic z toho, co tvoří její podstatu – tedy její celková podoba, ale i jednotlivé prvky a detaily. Stejný zájem by měl mít i majitel památky, ten přece také chce zachovat její podstatu. A památkáři, stejně jako majitel, mají zájem na tom, aby oprava byla ekonomická, protože při zbytečně nákladné opravě leccos z cenných částí památky zanikne. Památkáři jsou (nebo by měli být) spojenci a pomocníky majitele při opravě památky. A na opravu památky je možné získat dotaci.²

Olda: Tak já si to ještě nechám projít hlavou.

2 Viz kapitola F – My House, my Castle. ^[210 Příručka vlastníka kulturní památky]

STARÝ DŮM SE NEDÁ VYTOPIT

(Osoby: občan Olda, projektant Prokop, hostinský Honza, historik Hynek)

Olda: Tak o tom starým baráku začínám uvažovat i já. Když se to tý Mance líbí...

Ale slyšel jsem, že je problém starej dům vytopit. Že ti tam vždycky odněkud táhne, zdi jsou vlhký a studený. A když uděláš ústřední topení, tak se nedoplatíš.

Prokop: Říkal jsem ti, že musíme na místě posoudit, jak ten dům je postavený z hlediska vlhkosti, statiky, ale i vytápění. A v jakém stavu jsou jeho konstrukce a jaká je jejich životnost.

Olda: Ale než tam pojedeme, tak bych chtěl vědět... aspoň rámcově, co to může obnášet.

Prokop: Proto jsem tě pozval sem do hospody. Každé pondělí se tu schází společnost lidí, kteří se zabývají památkami. Pojď, zajdeme dovnitř, můžeme se zeptat, co kdo ví o vytápění starých domů.

Hospoda U křivého psa

Honza: Dobrý večer, tak co si dáte?

Prokop: Jako obvykle. Dámy a pánové, dobrý večer. Posledně jsem vám říkal, že Olda chce koupit...

Olda: Manka to chce!

Prokop: ... dobře, tedy: že Olda koupí památkově chráněný objekt.

Olda: Asi budu muset.

Prokop: A má z toho obavy a my bychom mu měli pomoci. A dnes by chtěl vědět, jak je to s vytápěním památkových domů.

Olda: Hlavně aby to moc nestálo!

Prokop: Říkám mu, že se musí vycházet z toho, jaký to byl typ domu a jak byl užíván, jak se v něm topilo. A samozřejmě, jak byl postaven a v jakém je stavu.

Olda: O tom já nic nevím. A ani netuším, jak se dřív topilo. Babička měla americký kamna.

Prokop: To je ovšem poměrně novodobý vynález. Ten tvůj dům je ale patrně nejméně o sto let starší.

Hynek: Tak přijďte zítra na stavební fakultu, máme tam s Ing. Prokopem přednášku právě o historických způsobech vytápění.

C1 VYTÁPĚNÍ V MINULOSTI

Posluchárna stavební fakulty

Hynek: Dnes budeme mluvit o tom, jaké typy obytných domů u nás existovaly, jak se v nich žilo a jak se vytápěly. Ukážeme si obytné prostory rekonstruované podle stavebně-historických průzkumů, historických zpráv a archeologických nálezů.¹

1 Historie vytápění, topení, kamen a komínů je bohatě dokumentována ve sborníku Svorník 1/2003 ^[306], problematice vytápění v historických budovách se zabývá Jiří Škabrada ^[257], ^[214 Radová, Škabrada]

Přizval jsem kolegu Prokopa, který k jednotlivým případům podá výklad z hlediska tepelné techniky.

Začneme starými Slovany. »TAB—C1.01,1.02 Zpočátku bydleli v chatách zahlučených do země. Konstrukci střechy nesly kůly zapašované do země, stěny bývaly z tyčoviny vyplétané proutím a omítnuté hliněnou mazaninou. Pro vaření a vytápění sloužilo otevřené ohniště, vyskytuje se i hliněná pec. Domy měly prastarou konstrukci, kterou popisuje už Vitruvius:^[298] „Zpočátku vztyčovali rozsochy, vkládali mezi ně proutí a obkládali stěny blátem – až do dnešního dne tak staví např. v Galii, Hispánii, Lusitánii a v Aquitánii, a pokrývají je dubovými šindeli nebo došky.“

Na Levém Hradci, »1.01 který byl v 9. století knížecím sídlem, byl už větší komfort. Na rozdíl od předhradí, kde byly jednoduché chalupy, sídlila knížecí družina (asi i sám kníže) v bytelně zbudovaných srubech o několika místnostech. Sruby měly dřevěnou podlahu, ve vymezené části s hliněnou podlahou bylo otevřené ohniště, nad kterým byl na kůlech zapašovaných do země dřevěný *dymník*.^[25 Borkovský] Ostatně i na Pražském hradě se bydlelo od 9. až do 11. století v jednoprostorových roubených domech a teprve později v domech dvouprostorových. Patrně pouze biskup² bydlel už v 11. století v kamenném domě. Jak vypadalo nejstarší sídlo pražského knížete zatím archeologové ne zjistili.^[61 Frolík]

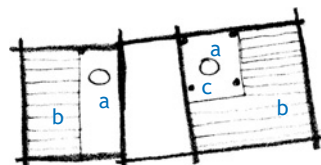

1.01 Roubený dům z 9. století na Levém Hradci: a – ohniště, b – prkenná podlaha, c – dymník na dřevěných sloupech [92 Jelínek]

Prokop: Pro naše úvahy je důležité mít představu o *tepelném odporu* různých materiálů. Ve schématu »1.02 jsou vyznačeny tloušťky vnějších stěn obytných budov obvyklé v našich klimatických podmínkách od nejstarších

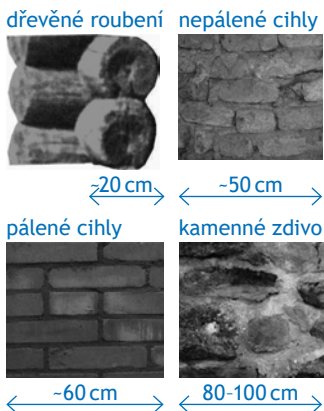

1.02 Tepelný odpor stěn historických konstrukcí obytných budov v našich klimatických podmínkách vyhovoval zprůměrovaným požadavkům

dob přibližně do poloviny 19. století. Je nanejvýš zajímavé, že tyto tloušťky vyhovují prvnímu zpřísnění energetických norem po naftové krizi v roce 1967, kdy byl v důsledku šestidenní války uzavřen Suezský průplav, a v Evropě se hledaly možnosti snížení energetické náročnosti. »1.03 Naše předpisy sledovaly vývoj v západním Německu. V té době jsem pracoval ve Státním ústavu pro rekonstrukci památkových měst a objektů (SÚRPMO) a tam nastalo zděšení, že budeme muset historické

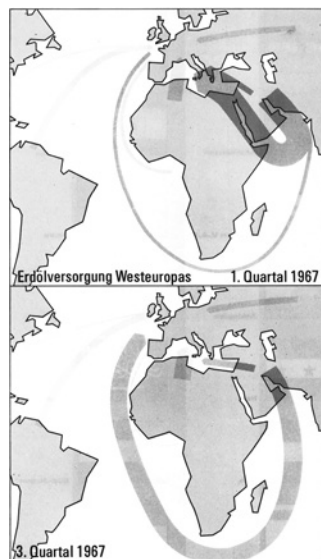

1.03 Změna dopravních cest ropy po válce v Izraeli v roce 1967 [167]

2 Podobně i mnich Helmholt ve Slovanské kronice^[68] uvádí, že stargradský (Oldenburk v Holštýnsku) biskup Wago koncem 10. století: „... měl v místě, které se nazývá Nezenna (ad Travenam - dnešní Gnissau v knížetství lubeckém) oratorium a zděný topný dům, jehož základy jsem viděl jako výrostek.“

budovy obkládat polystyrénem. Brzo se však ukázalo, že tloušťky vnějších stěn historických budov nově zpřísněným požadavkům na tepelný odpor vyhovují. Je tedy zřejmé, že naši předkové své domy stavěli s ohledem na ekonomii vytápění.³

Ale vraťme se ke starým Slovanům. Když se na jejich způsob bydlení podíváme z hlediska tepelné techniky, vidíme, že roubené stěny mají dostatečný tepelný odpor. Sruby tedy bylo možné vytopit i v době mrazů. Sálavé teplo od otevřeného ohně dávalo pocit tepelné pohody.

Tenké proplétané stěny *polozemnic* izolovaly podstatně méně. Příznivější byla situace tam, kde střecha sahala až k zemi, takže tepelnou izolaci zajišťovala silná vrstva došků – to byl asi hlavní důvod, proč se chaty zapouštěly do země. Zřejmě i u těchto staveb bylo možno vytvořit prostředí z hlediska tepelné pohody příznivé. »TAB–C1.03 Obdobný charakter měla v novější době dočasná obydlí dřevorubců, která se užívala i v zimě.

Hlas z publika: Nebo partyzánské zemljanky.

Prokop: Nebo partyzánské zemljanky. Správný postřeh.

Hynek: Na dalším obrázku si ukážeme, jak se bydlelo a topilo na středověkých hradech. »1.04

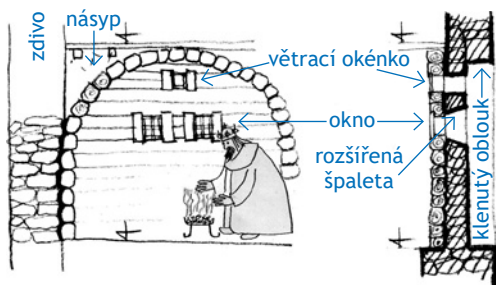

1.04 Vytápění roubené komory na středověkém hradě

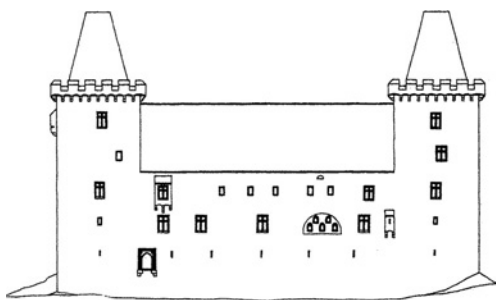

1.05 Roubená komora na hradě Kašperku [148 Menclová]

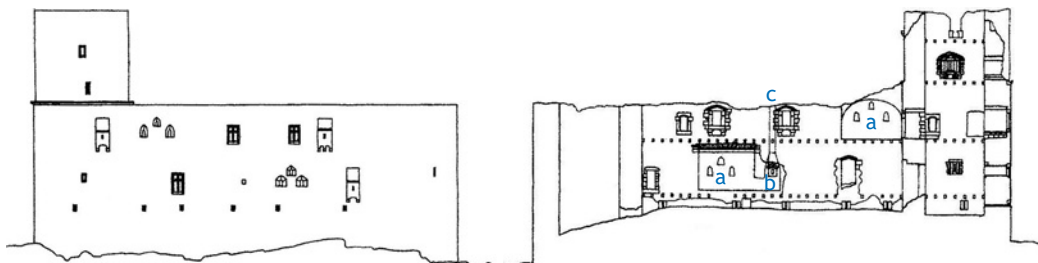

1.06 Roubené komory na hradě Radyni (exteriér, interiér): a – roubená komora, b – krb, c – komin [148 Menclová]

3 Viz též »TAB–J2.3 – Tuhost stavby.

4 Viz Škabrada. [256, 257] [306]

vnější stěna zde byla zeslabená, aby se do roubené komory s malými okny dostalo víc světla. Takový oblouk je patrný například na Kašperku, »1.05 Radyni »1.06 (v interiéru) nebo na Karlštejně (zvenčí). Podobné komory se zřizovaly i v městských domech. Zachovaly se například v Kutné Hoře, Domažlicích, Litoměřicích.

V ložnicích na hraděch byly postele s nebesy, »1.07 ve kterých nebesa a závěsy vytvořily mikroklima. A do postele se dávala ohřívadla (láhve s teplou vodou). Taková postel s nebesy to byl intimní prostor sám pro sebe. A bylo možno se dočkat nečekaného překvapení, jako se to stalo panu Pickwickovi v zájezdním hostinci U vola ve Whitechapelu, kde strávil příjemný večer hovorem a popíjením brandy s vodou. Poté se odebral do svého pokoje (jak se domníval), svlékl se, zatáhl záclony postele a uložil se k spánku, načež zjistil, že do pokoje vstoupila dáma středních let s vlasy natočenými na žlutých papírcích a chystala se též ulehnout. »1.08

Postele s nebesy z doby asi 3 000 let před Kristem byly už v jednom z nejstarších zachovaných obytných domů ve Skara Brae na Orknejských. »TAB–C1.35 Víme to proto, že se zachovalo zařízení toho domu (postel, kredenc, lavice, obklad ohniště), pro které byly využity tenké desky metamorfovaného pískovce.

Postele s nebesy, ovšem z jiných materiálů, se užívaly v průběhu celé historie až do 19. století. »TAB–C1.31 Máme tu doklady ze skanzenu ve Skotsku. »TAB–C1.36 a z ilustrací románů Waltera Scotta »1.09 a Alexandra Dumase. »1.10 Ale vraťme se ke středověkým hradům. V obytných místnostech bývaly krbý, zachovaly se například na hradě Bezdězu, »TAB–C1.23 Karlštejně, »TAB–C1.24 Točniku, Radyni, Rokštejně, »TAB–C1.25 Červené Řečici. »TAB–C1.26 Vytápění krbem (ale i vaření v krbu) bylo běžné i ve vesnických domech v Anglii, ve Skotsku a na severních ostrovech. »1.11

I velké místnosti se vytápěly krbý, které měly někdy mimořádné rozměry, například v radničním sále v Poitiers. »1.12

Prokop: Jaká byla v tomto případě v sále tepelná pohoda, si asi nejsme schopni představit. Topení v krbu vyhovuje v běžných obytných



1.07 Postel s nebesy ve středověku [296 Viollet le Duc]

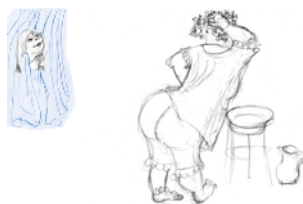

1.08 Setkání pana Pickwickova s dámou středních let se žlutými natáčkami



1.09 Postel s nebesy ze 17.–18. století; Walter Scott: Starožitník



1.10 Postel s nebesy ze 17. století; Alexander Dumas: Tři mušketyři



1.11 Krby v panských i venkovských domech na Orkneji v 18. století; Walter Scott: Pirát

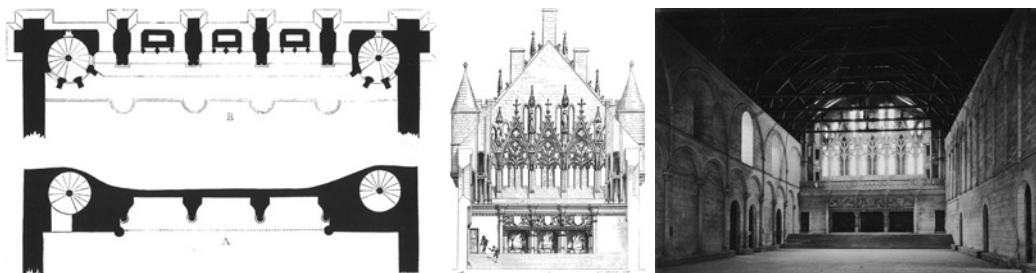

1.12 Obrovský krb se třemi komíny vytápěl celý radniční sál; Justiční palác, Poitiers, 11., 12. a 15 století [296 Viollet le Duc]

prostorách v Anglii, ale u nás mnohdy nedokáže vytvořit dobrou tepelnou pohodu – blízko ohně je horko, dál od ohně je zima. Obyvatelé hradů se tedy museli dobře oblékat.

Hynek: To je vidět na starých vyobrazeních. I v interiéru se nosily kabátce, klobouky, ženy měly čepce. Vidíme to na ilustracích z Dumasova románu *O korunu a lásku*, kde jsou páni i dámy velmi teple oblečení dokonce na dvorském plese. A v pozadí mají krb. ^{1.13}

Prokop: Staré domy mají silné stěny, které akumulují teplo. Pokud se v domě topí, není problém udržet přijatelnou teplotu. Vytápěly se ovšem jenom místnosti, ve kterých se bydlelo. Ty bývaly obložené dřevem, ^{TAB–C1.34, C1.37, C1.38} na stěnách byly koberce, na podlaze kožešiny, na dveřích závěsy, aby stěny měly příjemnou povrchovou teplotu. *Tepelnou pohodu* tvoří nejenom teplota vzduchu a teplota povrchů, ale významně k ní přispívá sálavé teplo. Všechna historická topidla byla zdrojem sálavého tepla – nejenom pánve s uhlím a krby, ale také kamna, ^{TAB–C1.41abc, C1.44, C1.45} která se stavěla už od středověku. Jejich oblibu dokládá množství střepů kachlí, které se nacházejí ve všech historických objektech. Krásná středověká kachlová kamna jsou podle archeologických nálezů rekonstruována na hradě Křivoklátě. ⁵ ^{TAB–C1.46}

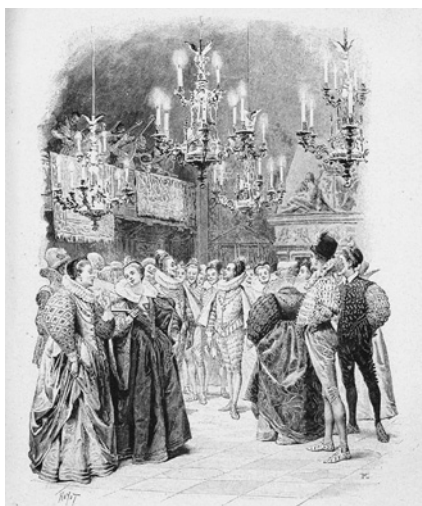

1.13 Oblečení v interiéru v 16. století; Alexander Dumas: O korunu a lásku

5 Vyobrazení viz ³⁰⁶ Vývoj a funkce topenišť, který je věnován vytápění historických staveb.

Kachlová kamna jsou geniální vynález, který dobře vyhovuje našim klimatickým podmínkám. Mají vysokou účinnost, protože palivo se dokonale spaluje a využije se i teplo kouřových plynů. Dlouhá období mrazů u nás vyžadují nepřetržité vytápění, u otevřeného ohniště nebo krbu je třeba se o oheň stále starat. Kachlová kamna se mohou nechat přes noc vyhasnout, protože teplo se akumuluje v komorových kachlích, kamna zůstanou teplá a ráno se zase rychle roztopí.

Topení v krbu vyžaduje velké množství dřeva, kachlová kamna jsou úspornější, ale zásoba dřeva na zimu je nutná.

Hynek: V 16. století si řada českých šlechticů, kteří při svých kavalírských cestách navštívili Itálii, pozvala vlašské stavitele, aby jim postavili moderní zámky. Italové stavěli tak, jak byli zvyklí doma: vysoké místnosti, tenké stěny, velká okna, otevřené arkády. Brzy se však ukázalo, že takto postavené zámky není možno vytopit. Některé z nich bylo proto možno využívat jen v létě, jinde se dodatečně zadržovaly arkády. »TAB—C1.42,C1.43,C1.44

Prokop: Pozdější stavby už počítají s tím, že tepelné vlastnosti obytného domu mají u nás zásadní důležitost.

Při topení dřevem bylo třeba vytvářet velké zásoby paliva. U venkovských zámků to nemusel být tak velký problém, horší to bylo ve městech.

Když se podíváte na Langweilův model Prahy z 19. století, tak vás zarazí obrovské hranice dřeva, které jsou na nezastavěných plochách. »TAB—C1.47

Údajně to bylo především *palivové dříví*, dokonce ve dvorech šlechtických paláců a zámků.

Tenhle problém se vyřešil až při topení *uhlím*. To je daleko výhřevnější, takže objem potřebných zásob paliva je podstatně menší. A koks a americká kamna vyřešily i problém nepřetržitého topení. Ale to jsme ze středověku přešli až do 19. století.

Hynek: Ostatně přejít od dříví na topení uhlím nebylo vůbec jednoduché.

U nás v ton určitou roli sehrál poslední pražský alchymista Kryštof Bergner. Byl to vyučený lékárník, který mimo jiné působil ve službách hraběte Evžena Václava Vrbny, hlavy pražské alchymistické obce. Bergner byl pražským měšťanem, v Kozí ulici měl chemicko-technologickou laboratoř, kde vyráběl chemikálie pro lékárníky a řemeslníky, byl prubířem v pražské mincovně, vydal knihu *Chemické pokusy a zkušenosti*. Jedna z kapitol nese název *O uhlí*. V té době kamenné uhlí už běžně užívali řemeslníci v pecích, ale pro vytápění domácností se nehodilo, protože v otevřených ohništích špatně chytalo a kouřilo, a v kachlových kamnech se uhlím topit nedá, protože keramické kachle nesou vysokou teplotu. Bergner pochopil, že potřebuje k hoření dostatečný přívod vzduchu. Postavil kamna ze železného plechu vymazaná hlinou, ta se však brzo propálila. Druhý model měl spodek z litiny, horní část byla hliněná. Bergner zapaloval dřívím na roštu kusy uhlí, pak přikládal koule uhnětené z uhelného prachu, vody a hlíny, tedy jakési brikety. Roku 1766 mu byla za vynález domácích kamen na uhlí přislíbena odměna 100 dukátů, zkoušky proběhly úspěšně, ale protože odmítl prozradit, jak připravuje topivo, odměnu nedostal. Navíc mu bylo dekretem policejního komisařství zakázáno topit uhlím, které prý působí zápach a je nebezpečné pro okolí.

Po dvou letech sporů s policií musel Bergner kamna odstranit.^[103]

Krby, kamna a komíny, to je kulturní import. Svědčí o tom už to slovo: řecky *kaminos* je pec, latinsky *caminus* a italsky *camino* je krb.

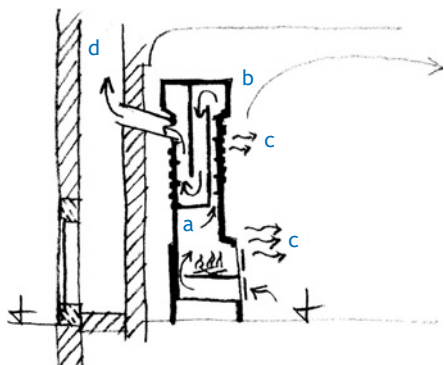

1.14 Účinnost kachlových kamen a – členitý povrch akumulace tepla, b – ohřívání, c – sálání, d – komin; účinnost 80%

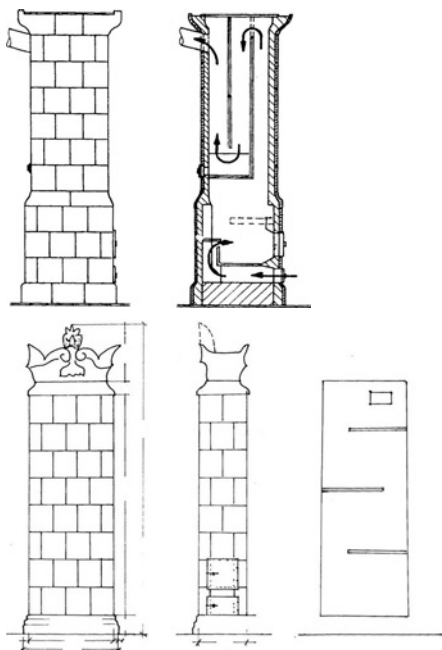

1.15 Různé uspořádání tahů v kachlových kamnech [142 Maršálek]

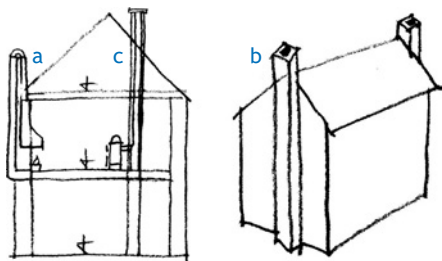

1.16 Umístění kominů, a – v Itálii, b – v Anglii, c – u nás

A italsky *caminata* je vytápěná místnost – komnata.

Kachlová kamna^{1.14, 1.15} byla do 19. století nejběžnějším otopným zařízením na zámcích, ve městech, farách, panských domech i ve větších domech selských. Ve světnicích vesnických domů se otopná funkce obvykle spojovala s vařením, takže tam kamna dostávala formu, kterou jistě znáte...

Hlas z publika: Myslíte pec?

Hynek: Ano, její vývoj začal *černou kuchyní*, kde se vařilo na otevřeném ohni pod *dymníkem*. Historií vytápění a vaření se dlouhodobě zabývá Jiří Škabrada, v jeho četných publikacích se o tom můžete poučit. My si ukážeme jen několik příkladů.

Dokonale vybavená černá kuchyně je v úplnosti zachována například na faře ve Městě Touškově^{TAB-C1.51} – kromě otevřeného ohniště je tu pec na chleba i malá pec, udrna a kotel na ohřívání vody. Další příklad je z hospodářského dvora v Plasích^{TAB-C1.52} kde byla černá kuchyně dodatečně vložena do raně gotické budovy *grangie* (hospodářského dvora kláštera). A ještě tady máme černou kuchyni v Měrunicích^{TAB-C1.53} kde byl otvor v klenbě vedoucí do kominu zazděn, dymník odstraněn a zůstala pouze chlebová pec, na které se podle stavebně historického průzkumu původně vařilo.

Potom se do *světnice* (tedy světlé jizby, ve které se netopilo) vestavěla pec, která světnici vytápěla a ve které se topilo z černé kuchyně. Dalším stupněm byla kachlová pec^{1.17} se železnými pláty přímo ve světnici. Samozřejmě existuje řada místních variant. A stejný vývoj prodělaly i kuchyně v městských domech. A končí to smaltovaným *sporákem*^{1.18} ten dnes zase přichází do módy.

Olda: Manka by ho chtěla.

Prokop: Já bych se ještě vrátil ke kominům. Italský vliv v kominářství, jestli to tak můžu nazvat, je patrný na renesančních stavbách, kde jsou *kominy* umístovány do vnějších zdí.^{TAB-C1.27} To je v Itálii zcela běžné – ve městech někdy dokonce vidíte kominy na konzolách^{1.16} vyložených v patře z vnější zdi. Tam to nevádí, možná je naopak výhodné, že je komin ohříván sluncem, takže vzduch v komině je teplý. U nás to ale nefunguje,